

Si-27

Miničerpadlo

Pre klimatizačné jednotky do 20 kW

Ref. č.:

SI27CE01UN23



Nízka hlučnosť

Testované v laboratóriu podľa normy EN ISO 3744.



Preukázaná spoľahlivosť

Patentovaná technológia Sauermann je špeciálne navrhnutá pre odvod kondenzátu z klimatizačných jednotiek.



Jednoduchá inštalácia

Hadica 1,50 m – Ø 6 mm.



Obsah sady: Piestové čerpadlo – Upevňovacia doska – Odnímateľný napájací kábel v dĺžke 0,8 m - Priehľadná hadica z PVC s vnútorným priemerom 6 mm, dlhá 1,5 m – 6 sťahovacích pásov – Plavák (SI2958, napájací kábel 1,5 m) – Sada pre inštaláciu plaváku: prípojka s vnútorným priemerom 15mm dlhá 35 mm, odvodušňovacia trubica s vnútorným priemerom 4mm dlhá 75 mm, upevňovacia koľajnica, lepiaca páska.

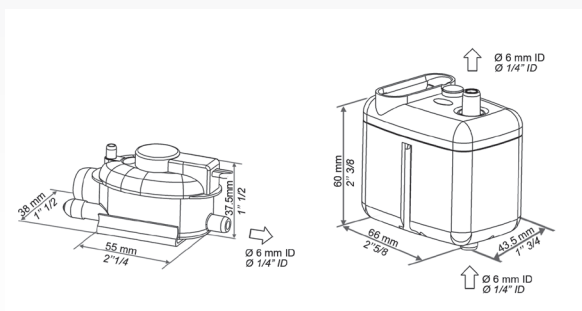

Technické parametre

	Si-27
Max. prietok	20 l/h
Max. sacia výška	3 m
Max. výtlačná výška	10 m (prietok = 4 l/h)
Hladina hluku v 1 m*	20 dB(A)
Pracovné hladiny (mm)	Spustenie: 16, Vypnutie: 11, Alarm: 19
Elektrické napájanie	230 V 50/60 Hz 14 W
Krytie	IP20

* Podľa EN ISO 3744. Meranie LNE na vodnom čerpadle, mimo aplikácie.