

# Klimatizační zařízení

---

## Uživatelská příručka

AC\*\*\*MN\*DKH / AC\*\*\*MNMSEH

---

- Děkujeme vám za zakoupení klimatizačního zařízení společnosti Samsung.
- Před použitím této jednotky si přečtěte tento uživatelský manuál a uschovejte ho pro budoucí použití.



**SAMSUNG**

# Obsah

---

<b>Bezpečnostní informace</b>	<b>3</b>
Bezpečnostní informace	3
<b>Jedním pohledem</b>	<b>10</b>
Přehled vnitřní jednotky	10
<b>Čištění a údržba</b>	<b>11</b>
Čištění klimatizačního zařízení	11
Čištění vzduchového filtru	
Údržba klimatizačního zařízení	15
Pravidelné kontroly	
<b>Příloha</b>	<b>17</b>
Odstraňování problémů	17
Provozní vlastnosti	21
Technické parametry	22



***Správná likvidace výrobku  
(Elektrický a elektronický odpad)***

***(Platí pro země s odděleným systémem sběru)***

Toto označení na výrobku, jeho příslušenství nebo dokumentaci znamená, že výrobek a jeho elektronické příslušenství (například nabíječku, náhlavní sadu, USB kabel) je po skončení životnosti zakázáno likvidovat jako běžný komunální odpad. Možným negativním dopadům na životní prostředí nebo lidské zdraví způsobeným nekontrolovanou likvidací zabráníte oddělením zmíněných produktů od ostatních typů odpadu a jejich zodpovědnou recyklací za účelem udržitelného využívání druhotných surovin.

Uživatelé z řad domácností by si měli od prodejce, u něhož produkt zakoupili, nebo u příslušného městského úřadu vyžádat informace, kde a jak mohou tyto výrobky odevzdat k bezpečné ekologické recyklaci.

Podnikoví uživatelé by měli kontaktovat dodavatele a zkontrolovat všechny podmínky kupní smlouvy. Tento výrobek a jeho elektronické příslušenství nesmí být likvidován spolu s ostatním průmyslovým odpadem.

Více Informací o ochraně životního prostředí a regulační povinnosti týkající se konkrétních výrobků společnosti Samsung, např. REACH, naleznete na webové stránce:  
[samsung.com/uk/aboutsamsung/samsungelectronics/corporatecitizenship/data\\_corner.html](https://samsung.com/uk/aboutsamsung/samsungelectronics/corporatecitizenship/data_corner.html)

# Bezpečnostní informace

---

Před užíváním vašeho nového klimatizačního zařízení si prosím důkladně přečtěte tento návod, abyste věděli, jak bezpečně a účinně používat rozsáhlé vlastnosti a funkce vašeho nového spotřebiče.





Protože následující provozní pokyny platí pro různé modely, mohou se charakteristiky vašeho klimatizačního zařízení mírně lišit od těch popsanych v tomto návodu. Máte-li jakékoliv dotazy, volejte vaše nejbližší kontaktní středisko nebo vyhledejte pomoc a informace online na [www.samsung.com](http://www.samsung.com).

## **VAROVÁNÍ**

Rizika nebo nebezpečná jednání, jež mohou vést k vážnému zranění osob nebo smrti.

## **UPOZORNĚNÍ**

Rizika nebo nebezpečná jednání, jež mohou vést k lehkému zranění osob nebo škodám na majetku.

-  Dodržujte pokyny.
-  NEPOKOUŠEJTE se.
-  Ujistěte se, že je přístroj uzemněn, abyste předešli úrazu elektrickým proudem.
-  Odpojení napájení.
-  NEDEMONTUJTE.

## PRO INSTALACI

---

## **VAROVÁNÍ**

-  **Použijte napájení se specifikací produktu nebo vyšším a použijte ho pouze pro tento spotřebič. Kromě toho nepoužívejte prodlužovací kabel.**
  - Prodloužení vedení může mít za následek úraz elektrickým proudem nebo požár.
  - Nepoužívejte elektrický transformátor. Může to vést k úrazu elektrickým proudem nebo k požáru.
  - Je-li stav napětí/frekvence/jmenovitého proudu rozdílný, může to způsobit požár.

# Bezpečnostní informace

---

**Instalaci tohoto spotřebiče musí provádět kvalifikovaný technik nebo servisní firma.**

- Nedodržení tohoto pokynu může vést k úrazu elektrickým proudem, požáru, explozi, problémům s výrobkem nebo ke zranění.

**Instalujte spínač a jistič určené pro klimatizační zařízení.**

- Nedodržení tohoto pokynu může vést k úrazu elektrickým proudem nebo k požáru.

**Pevně připevněte venkovní jednotku tak, aby její elektrická část nebyla odkrytá.**

- Nedodržení tohoto pokynu může vést k úrazu elektrickým proudem nebo k požáru.

**⊘ Neinstalujte tento spotřebič blízko topidla nebo hořlavého materiálu. Neinstalujte tento spotřebič na vlhké, mastné nebo prašné místo, ani na místo vystavené přímému slunečnímu záření a vodě (kapky deště). Neinstalujte tento spotřebič tam, kde může unikat plyn.**

- Může to vést k úrazu elektrickým proudem nebo požáru.

**Nikdy neinstalujte venkovní jednotku na místa jako je vysoká vnější stěna, odkud může jednotka spadnout.**

- Spadne-li venkovní jednotka, může to vést ke zranění, smrti nebo škodám na majetku.

**⚡ Tento spotřebič musí být řádně uzemněn. Neuzemňujte spotřebič k plynovému potrubí, plastovým vodovodním trubkám nebo telefonnímu vedení.**

- Nedodržení tohoto pokynu může vést k úrazu elektrickým proudem, požáru, explozi nebo k jiným problémům s výrobkem.
- Nikdy nezapojujte síťový kabel do zásuvky, která není řádně uzemněná a ujistěte se, že odpovídá místním a státním zákonům.



## UPOZORNĚNÍ

### Instalujte váš spotřebič na rovnou a tvrdou podlahu, která unese jeho váhu.

- Nedodržení tohoto pokynu může vést k nadměrným vibracím, hluku nebo k problémům s výrobkem.

### **Řádně instalujte odtokovou hadici, aby mohla voda správně odtékat.**

- Nedodržení tohoto pokynu může vést k přetékání vody a ke škodám na majetku. Zamezte vzniku kondenzátu v odpadním potrubí, protože v budoucnu by mohlo potrubí začít páchnout.

### **Když instalujete venkovní jednotku, ujistěte se, že je připojena odtoková hadice, aby odtok probíhal správně.**

- Voda vytvářená venkovní jednotkou během vytápění může přetékat a způsobit škody na majetku. Zvláště v zimě, spadne-li blok ledu, může to vést ke zranění, smrti nebo škodám na majetku.

## PRO SÍŤOVÉ NAPÁJENÍ

## VAROVÁNÍ

### Je-li hlavní jistič poškozen, kontaktujte nejbližší servisní centrum.

### Za kabely netahejte ani je nadměrně nezatěžujte. Kabely neprotácejte ani neuvazujte. Kabely nezavěšujte nad kovové předměty, na kabely nepokládejte těžké předměty, kabely nevsunujte mezi předměty ani nevsunujte kabely do prostoru za spotřebičem.

- Může to vést k úrazu elektrickým proudem nebo požáru.

## UPOZORNĚNÍ

### Pokud klimatizační zařízení delší dobu nepoužíváte nebo během bouřky s hromy a blesky, odpojte elektřinu v jističi.

- Nedodržení tohoto pokynu může vést k úrazu elektrickým proudem nebo k požáru.

# Bezpečnostní informace

---

## PRO UŽÍVÁNÍ

---

### **VAROVÁNÍ**

**!** Je-li spotřebič zaplaven, spojte se prosím s vaším nejbližším servisním střediskem.

- Nedodržení tohoto pokynu může vést k úrazu elektrickým proudem nebo k požáru.

**Vydává-li spotřebič zvláštní hluk, zápach hoření nebo kouř, odpojte ihned vidlici zásuvky (zástrčku) a spojte se s vaším nejbližším servisním střediskem.**

- Nedodržení tohoto pokynu může vést k úrazu elektrickým proudem nebo k požáru.

**V případě unikání plynu (např. propanu, LP plynu, atd.) okamžitě prostor vyvětrejte, aniž byste se kabelu dotkli. Nedotýkejte se spotřebiče ani kabelu.**

- Nepoužívejte elektrický ventilátor.
- Jiskra by mohla způsobit výbuch nebo požár.

**Chcete-li klimatizační zařízení nově instalovat, spojte se prosím s vaším nejbližším servisním střediskem.**

- Důsledkem nedodržení mohou být problémy s výrobkem, únik vody, úraz elektrickým proudem nebo požár.
- Dodávková služba se pro tento výrobek neposkytuje. Chcete-li výrobek nově instalovat na jiném místě, budou dodatečné stavební výdaje a poplatek za instalaci účtovány.
- Zvláště chcete-li instalovat výrobek v neobvyklém místě, jako v průmyslové zóně nebo blízko mořského břehu kde je vystaven soli ve vzduchu, spojte se prosím s vaším nejbližším servisním střediskem.

**⊘ Jističe vedení se nedotýkejte mokřými rukama.**

- Mohlo by dojít k úrazu elektrickým proudem.

**Je-li ventilátor v provozu, nevypínejte ho pomocí jističe vedení.**

- Vypněte ventilátor a poté ho znovu zapněte, neboť v případě použití jističe vedení může dojít k vzniku jiskry a to může vést k úrazu elektrickým proudem nebo vzniku požáru.

**Po vybalení klimatizačního zařízení udržujte veškeré balící materiály bezpečně mimo dosah dětí, protože tyto materiály mohou být dětem nebezpečné.**

- Pokud si dítě nasadí pytel na hlavu, může dojít k udušení.

**Během provozu se nedotýkejte předního panelu prsty nebo rukama.**

- Může to vést k úrazu elektrickým proudem nebo požáru.

**Nevkládejte prsty nebo cizí předměty do výdechu klimatizace během provozu, nebo pokud se přední panel zavírá.**

- Zvláštní pozornost věnujte tomu, aby se děti nezranily strčí-li prsty do výrobku.

**Nestrkejte prsty nebo cizí látky do sání vývodu vzduchu klimatizačního zařízení.**

- Zvláštní pozornost věnujte tomu, aby se děti nezranily strčí-li prsty do výrobku.

**Nebouchejte do klimatizačního zařízení ani jej netahejte nadměrnou silou.**

- Může to vést k požáru, zranění nebo problémům s výrobkem.

**Neumísťujte blízko venkovní jednotky žádný předmět, který umožní dětem vylézt na přístroj.**

- Může to vést k tomu, že se děti vážně poraní.

**Nepoužívejte toto klimatizační zařízení delší dobu ve špatně větraných místech nebo v blízkosti churavých osob.**

- Protože to může být nebezpečné v důsledku nedostatku kyslíku. Otevřete okno alespoň jednou za hodinu.

 **Pokud se do spotřebiče dostala jakákoliv cizí látka jako voda, přerušete přívod elektřiny odpojením vidlice zásuvky (zástrčky) a vypnutím jističe a pak se spojte s vaším nejbližším servisním střediskem.**

- Nedodržení tohoto pokynu může vést k úrazu elektrickým proudem nebo k požáru.

 **Nepokoušejte se sami opravovat, demontovat, nebo upravovat spotřebič.**

- Nepoužívejte žádnou jinou pojistku (jako měděný, ocelový drát, atd.), než standardní pojistku.

# Bezpečnostní informace

- Důsledkem nedodržení může být úraz elektrickým proudem, požár, problémy s výrobkem nebo zranění.

## UPOZORNĚNÍ

### **Neumísťujte pod vnitřní jednotku žádné předměty či zařízení.**

- Voda odkapávající z vnitřní jednotky může vést k požáru nebo škodám na majetku.

**Zkontrolujte alespoň jednou ročně instalační rám venkovní jednotky, zda není zlomený.**

- Důsledkem nedodržení může být zranění, smrt nebo škody na majetku.

**Maximální proud je měřen dle normy IEC a proud je měřen dle normy ISO pro energetickou účinnost.**

### **Nestavte ani neumísťujte na horní stranu spotřebiče žádné předměty (jako prádlo, zapálené svíčky, hořící cigarety, nádobí, chemikálie, kovové předměty, atd.).**

- Mohlo by dojít k úrazu elektrickým proudem, požáru, potížím s výrobkem nebo zranění.

**Neobsluhujte spotřebič mokrýma rukama.**

- Mohlo by dojít k úrazu elektrickým proudem.

**Nestříkejte na povrch spotřebiče prchavé látky jako insekticidy.**

- Kromě toho, že jsou škodlivé lidem, mohou také způsobit úraz elektrickým proudem, požár nebo potíže s výrobkem.

**Nepijte vodu z klimatizačního zařízení.**

- Tato voda může být lidem škodlivá.

**Nepoužívejte na dálkový ovládač silné údery, ani jej nedemontujte.**

**Nedotýkejte se trubek připojených k výrobku.**

- Mohlo by dojít k popálení nebo zranění.

**Nepoužívejte toto klimatizační zařízení pro uchovávání přesných zařízení, potravin, zvířat, rostlin nebo kosmetiky ani pro žádné jiné neobvyklé účely.**

- Může to vést ke škodám na majetku.

**Zabraňte tomu, aby lidé, zvířata nebo rostliny byli vystaveni delší dobu proudu vzduchu z klimatizačního zařízení.**

- Může to lidem, zvířatům nebo rostlinám způsobit újmu.

Tento spotřebič není určen pro užívání osobami (včetně dětí) se sníženými fyzickými, smyslovými nebo mentálními schopnostmi, nebo s nedostatkem zkušeností a znalostí, pokud na ně nedohlíží nebo jim ohledně používání tohoto spotřebiče neradí osoba zodpovědná za jejich bezpečnost. Je nutné dohlížet na děti, aby si se spotřebičem nehrály.

Pro použití v Evropě: Děti od 8 let a starší a osoby se sníženými fyzickými, smyslovými nebo mentálními schopnostmi nebo nedostatkem zkušeností a znalostí mohou používat tento spotřebič pouze tehdy, jsou-li pod dohledem nebo jsou-li poučeny o bezpečném používání spotřebiče a rozumí možným rizikům. Děti by si neměly hrát se spotřebičem. Čištění a údržbu spotřebiče by neměly provádět děti bez dozoru.

## PRO ČIŠTĚNÍ

### **VAROVÁNÍ**

 **Nečistěte spotřebič stříkáním vody přímo na něj. Nepoužívejte k čištění spotřebiče benzen, alkohol ani aceton.**

- Mohlo by dojít ke změně barvy, deformaci, poškození, úrazu elektrickým proudem nebo požáru.

**Před čištěním nebo prováděním údržby odpojte klimatizační zařízení z nástěnné zásuvky a počkejte, až se zastaví ventilátor.**

- Nedodržení tohoto pokynu může vést k úrazu elektrickým proudem nebo k požáru.

### **UPOZORNĚNÍ**

 **Když čistíte povrch výměníku tepla ve venkovní jednotce, buďte opatrní, protože má ostré hrany.**

- Abyste ochránili prsty před pořezáním, používejte při čištění silné bavlněné rukavice.
- Tento úkon je oprávněn provádět kvalifikovaný technik, v případě potřeby kontaktujte montéra nebo servisní středisko.

 **Nečistěte sami vnitřek klimatizačního zařízení.**

- Pro čištění vnitřku spotřebiče se obraťte na vaše nejbližší servisní středisko.
- Když čistíte vnitřní filtr, přečtěte si popis v části "Čištění a údržba".
- Nedodržení může vést ke škodám, úrazu elektrickým proudem nebo požáru.



# Přehled vnitřní jednotky

Gratulujeme vám k zakoupení klimatizačního zařízení. Doufáme, že si užijete jeho funkce, které vám zajistí ochlazení či ohřívání s optimální účinností.

Pro nejlepší využití klimatizačního zařízení si před jeho používáním přečtěte uživatelskou příručku.

## TYP SLIM DUCT

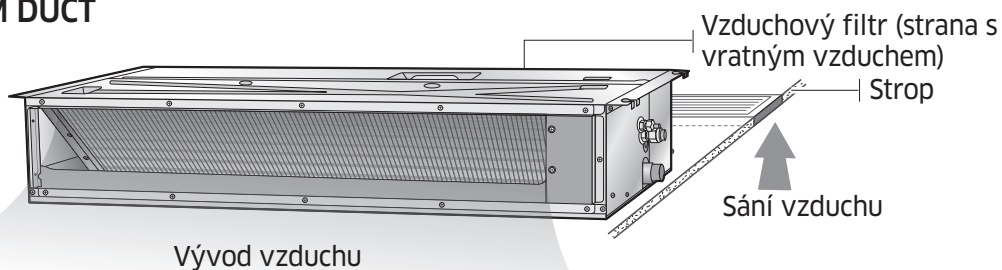

## TYP GLOBAL DUCT

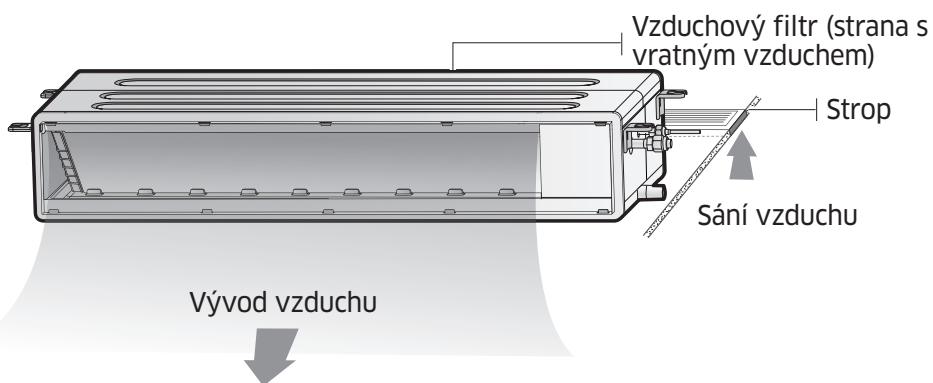

## TYP MA DUCT

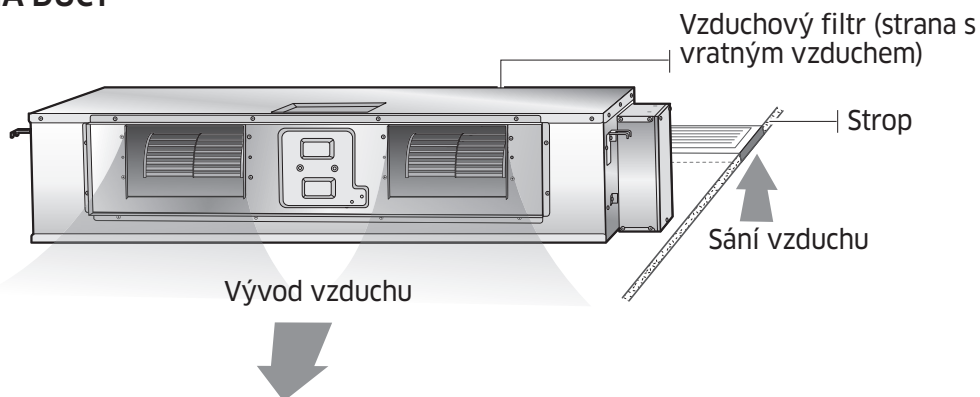

### POZNÁMKA

- Vaše klimatizační zařízení a displej se mohou vzhledově mírně lišit od obrázku výše v závislosti na modelu.

# Čištění klimatizačního zařízení

## Čištění vzduchového filtru

Pro zajištění nejlepší funkce vašeho klimatizačního zařízení provádějte pravidelné čištění. Před čištěním zařízení odpojte z elektrické sítě pro bezpečí uživatele.

Při čištění filtru odpojte zařízení od elektrické sítě. Omyvatelný pěnový filtr zachycuje ze vzduchu větší částice. Filtr se čistí vysáváním nebo ručním mytím.

### TYP SLIM DUCT

1. Vysuňte vzduchový filtr na zadní straně panelu na pravou stranu.

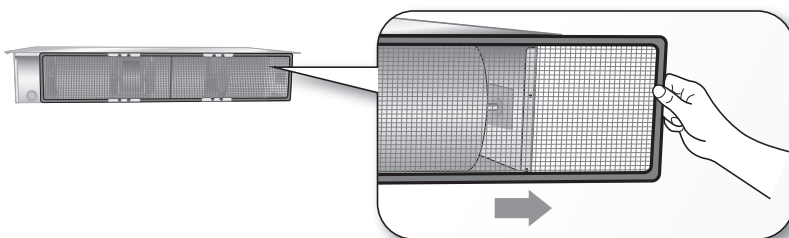

2. Vyčistěte vzduchový filtr vysavačem nebo měkkým kartáčkem. Pokud je nános prachu příliš silný, opláchněte ho pod tekoucí vodou a nechte vyschnout na větraném místě.

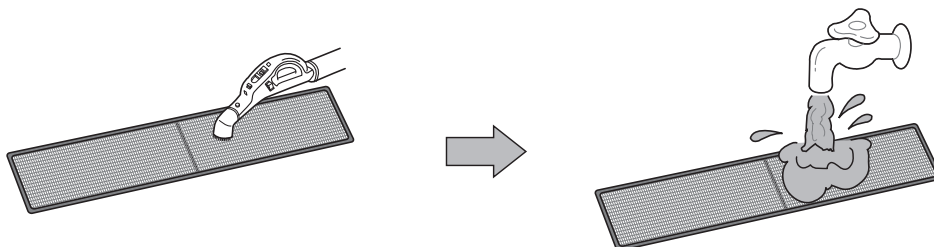

- Nejlepší stav zachováte, pokud budete úkon opakovat každé dva týdny.
- Pokud schne vzduchový filtr v uzavřeném (nebo vlhkém) místě, může vznikat zápach. Dojde-li k tomu, znovu vyčistěte a vysušte v dobře větraném místě.

3. Vložte vzduchový filtr zpět do původní polohy.

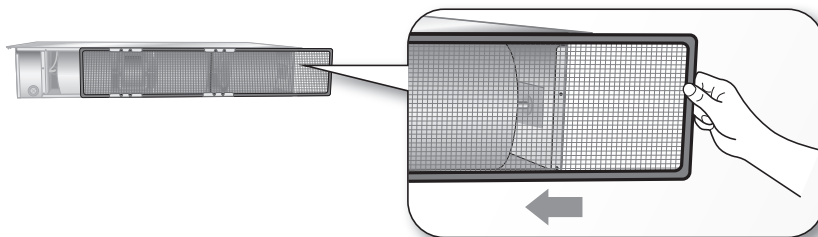

# Čištění klimatizačního zařízení

## GLOBAL DUCT (plastový typ)

1. Stiskněte oba háčky a směrem dolů vyjměte filtr.

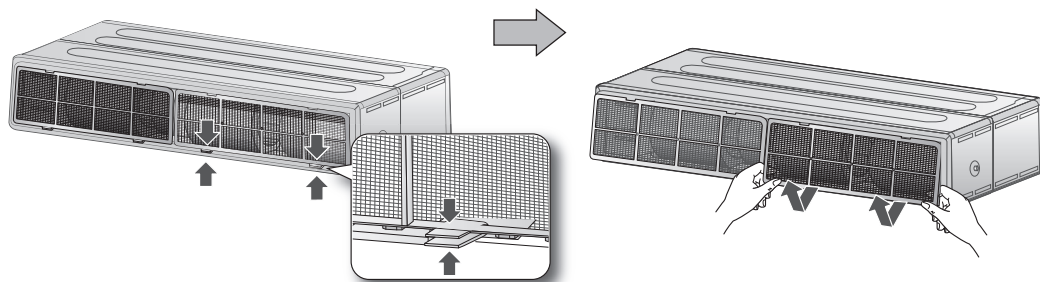

2. Vyčistěte vzduchový filtr vysavačem nebo měkkým kartáčkem. Pokud je nános prachu příliš silný, opláchněte ho pod tekoucí vodou a nechte vyschnout na větraném místě.

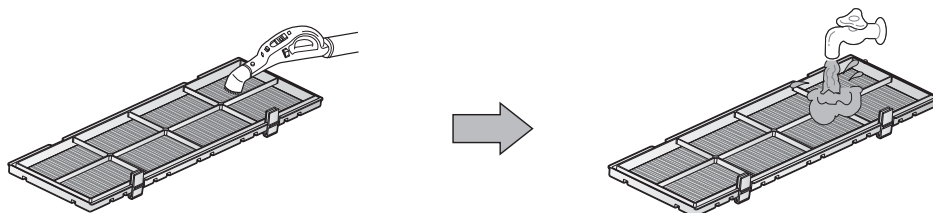

- Nejlepší stav zachováte, pokud budete úkon opakovat každé dva týdny.
- Pokud schne vzduchový filtr v uzavřeném (nebo vlhkém) místě, může vznikat zápach. Dojde-li k tomu, znovu vyčistěte a vysušte v dobře větraném místě.

3. Vložte vzduchový filtr zpět do původní polohy.

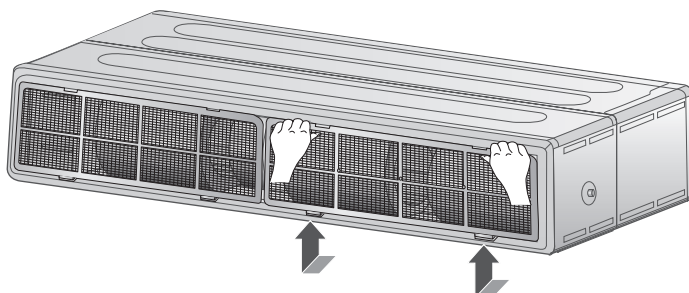

## GLOBAL DUCT (typ s ocelovým drátem)

1. Vytáhněte vzduchový filtr z rámečku.

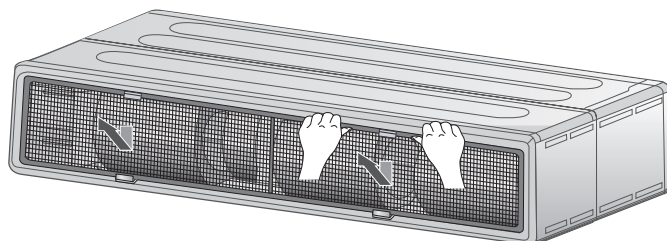

2. Vyčistěte vzduchový filtr vysavačem nebo měkkým kartáčkem. Pokud je nános prachu příliš silný, opláchněte ho pod tekoucí vodou a nechte vyschnout na větraném místě.

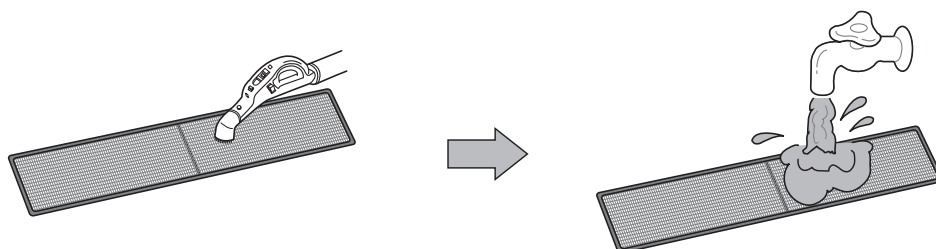

- Nejlepší stav zachováte, pokud budete úkon opakovat každé dva týdny.
- Pokud schne vzduchový filtr v uzavřeném (nebo vlhkém) místě, může vznikat zápach. Dojde-li k tomu, znovu vyčistěte a vysušte v dobře větraném místě.

3. Vložte vzduchový filtr zpět do původní polohy.

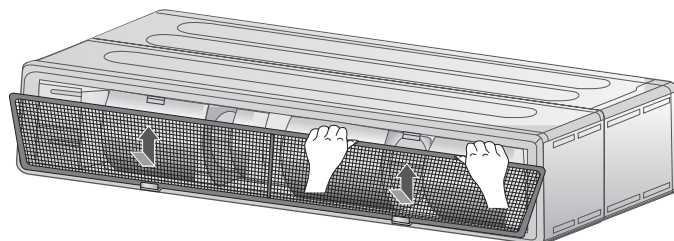

# Čištění klimatizačního zařízení

## TYP MA DUCT

1. Vysuňte vzduchový filtr na zadní straně panelu na pravou stranu.

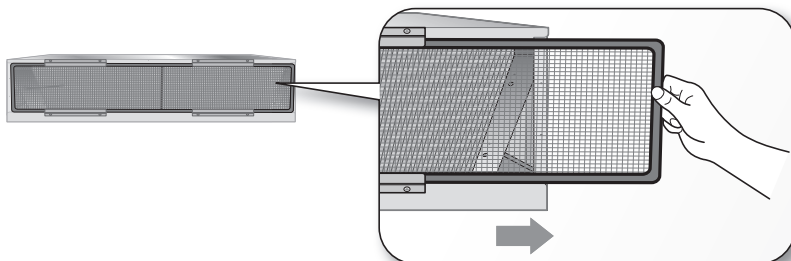

2. Vyčistěte vzduchový filtr vysavačem nebo měkkým kartáčkem. Pokud je nános prachu příliš silný, opláchněte ho pod tekoucí vodou a nechte vyschnout na větraném místě.

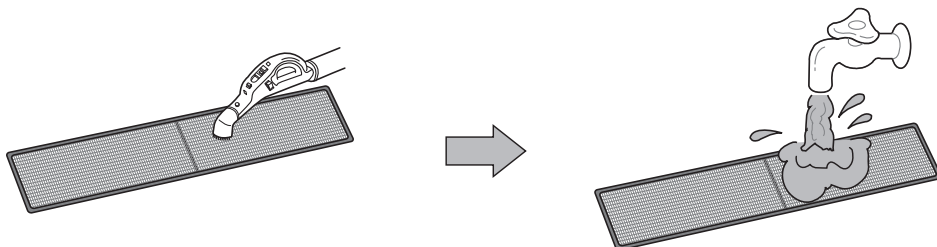

- Nejlepší stav zachováte, pokud budete úkon opakovat každé dva týdny.
- Pokud schne vzduchový filtr v uzavřeném (nebo vlhkém) místě, může vznikat zápach. Dojde-li k tomu, znovu vyčistěte a vysušte v dobře větraném místě.

3. Vložte vzduchový filtr zpět do původní polohy.

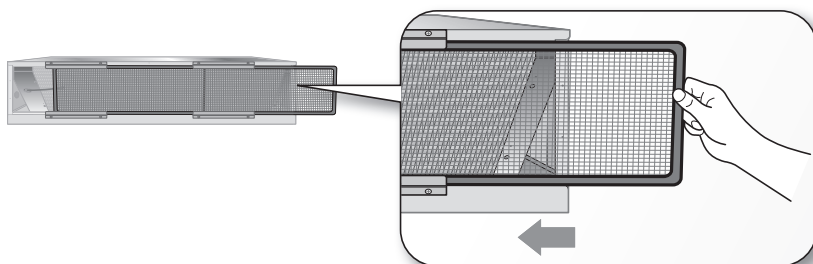

### POZNÁMKA

- Obrázek uvedený výše se může lišit v závislosti na vašem modelu.
- Po vyčištění filtru stiskněte tlačítko **Filter Reset (Reset filtru)** na dálkovém ovladači po dobu 2 vteřin. Tím se obnoví interval čištění filtru. Jakmile bude čas na čištění, rozsvítí se kontrolka filtru.



# Údržba klimatizačního zařízení

Nebude-li klimatizační zařízení delší dobu používáno, vysušte jej, abyste jej udrželi v nejlepším stavu.

1. Důkladně vysušte klimatizační zařízení provozem v režimu Fan (Ventilátor) po dobu 3 až 4 hodin a odpojte vidlici zásuvky (zástrčku). Zůstane-li v součástech vlhkost, může dojít k vnitřnímu poškození.
2. Před opětovným použitím klimatizačního zařízení opět vysušte jeho vnitřní součásti provozem v režimu Fan (Ventilátor) po dobu 3 až 4 hodin. To pomůže odstranit zápach, který by mohl vznikat z vlhkosti.

## Pravidelné kontroly

Pro řádnou údržbu klimatizačního zařízení si přečtěte následující tabulku.

Typ	Popis	Jedenkrát měsíčně	Každé 4 měsíce	Jedenkrát ročně
Vnitřní jednotka	Vyčistěte vzduchový filtr (1).	●		
	Vyčistěte odtokovou misku kondenzátu (2).			●
	Důkladně vyčistěte výměník tepla (2).			●
	Vyčistěte trubku odtoku kondenzátu (2).		●	
	Vyměňte baterie dálkového ovládače (1).			●
Venkovní jednotka	Vyčistěte výměník tepla na vnější straně jednotky (2).		●	
	Vyčistěte výměník tepla na vnitřní straně jednotky (2).			●
	Vyčistěte proudem vzduchu elektrické součástky (2).			●
	Ověřte si, že jsou elektrické součástky pevně upevněny (2).			●
	Vyčistěte ventilátor (2).			●
	Ověřte si, že je celá soustava součástí ventilátoru pevně utažena (2).			●
	Vyčistěte odtokovou misku kondenzátu (2).			●

### POZNÁMKA

- Kontroly a úkony údržby popsané výše jsou zásadní pro zajištění efektivity klimatizační jednotky. Četnost těchto úkonů se může lišit v závislosti na vlastnostech oblasti, množství prachu, atd.
  - a. Popsané činnosti by se měly provádět častěji, je-li oblast instalace velmi prašná.
  - b. Tyto činnosti musí vždy provádět kvalifikovaní pracovníci. Podrobnější informace naleznete v instalačním manuálu.

# Údržba klimatizačního zařízení

## Vnitřní ochrany prostřednictvím řídicího systému jednotky

Tato vnitřní ochrana pracuje, když v klimatizačním zařízení dojde k vnitřní poruše.





Typ	Popis
Proti chladnému vzduchu	Vnitřní ventilátor bude vypnut na ochranu proti chladnému vzduchu, když pracuje tepelné čerpadlo v ohřevu.
Cyklus odstraňování ledu	Vnitřní ventilátor bude vypnut na ochranu proti chladnému vzduchu, když pracuje tepelné čerpadlo v ohřevu.
Ochrana vnitřní baterie	Kompresor bude vypnut na ochranu vnitřní baterie když pracuje klimatizační zařízení v režimu chlazení.
Ochrana kompresoru	Klimatizační zařízení nezačne pracovat hned, aby byl ochráněn kompresor venkovní jednotky po jejím startu.

### POZNÁMKA



- Pracuje-li tepelné čerpadlo v režimu ohřev, je spuštěn cyklus odstraňování ledu, aby z venkovní jednotky odstranil námrazu, která se tam mohla ukládat při nízkých teplotách.
- Vnitřní ventilátor je automaticky vypnut a restartován jen po dokončení cyklu odstraňování ledu.
- Když běží rozmrazovací cyklus, může docházet ke vzniku podivného zvuku. Je normální provoz, který zabezpečuje bezpečnost výrobku.

# Odstraňování problémů

Pracuje-li klimatizační zařízení nenormálně, pročtěte si následující tabulku. Může vám to ušetřit čas a zbytečné výdaje.

Problém	Řešení
Klimatizační zařízení vůbec nepracuje.	<ul style="list-style-type: none"><li>• Zkontrolujte správné připojení napájecího kabelu.</li><li>• Zkontrolujte, zda je pomocný stykač (MCCB, ELB) sepnut.</li><li>• Je-li pomocný stykač (MCCB, ELB) rozepnut, klimatizační jednotka nepracuje, i když stisknete tlačítko  (Napájení).</li><li>• Při čištění klimatizačního zařízení nebo při jeho nepoužívání po delší dobu, vypněte pomocný stykač (MCCB, ELB).</li><li>• Po delším nepoužívání klimatizační jednotky se ujistěte, že byl sepnut pomocný stykač (MCCB, ELB) 6 hodin před uvedením do provozu.</li></ul> <p> <b>POZNÁMKA</b></p> <ul style="list-style-type: none"><li>• Pomocný stykač (MCCB, ELB) se prodává samostatně.</li><li>• Ujistěte se, že pomocný stykač (MCCB, ELB) je instalován v rozvodné skříni uvnitř budovy.</li></ul> <ul style="list-style-type: none"><li>• Pokud je klimatizační zařízení vypnuto pomocí funkce časovače, zapněte klimatizační zařízení opět stisknutím tlačítka  (Napájení).</li></ul>
Teplota se nemění.	<ul style="list-style-type: none"><li>• Zkontrolujte, zda je spuštěn režim Fan (Ventilátor). V režimu Fan řídí klimatizační jednotka nastavenou teplotu automaticky a nelze měnit nastavenou teplotu.</li></ul>
Z klimatizačního zařízení nevychází teplý vzduch.	<ul style="list-style-type: none"><li>• Zkontrolujte, zda je venkovní jednotka určena pouze pro chlazení. V tomto případě teplý vzduch nevychází ven, i když zvolíte režim Heat (Vytápění).</li><li>• Zkontrolujte, zda je dálkový ovladač určený pouze pro chlazení. Použijte dálkový ovladač, který podporuje chlazení a vytápění.</li></ul>
Rychlost ventilátoru se nemění.	<ul style="list-style-type: none"><li>• Zkontrolujte, zda je spuštěn režim Auto nebo Dry (Vysoušení). V těchto režimech řídí klimatizační jednotka nastavené otáčky ventilátoru automaticky a nelze měnit jeho otáčky.</li></ul>
Bezdrátové dálkové ovládání nepracuje.	<ul style="list-style-type: none"><li>• Zkontrolujte, zda jsou baterie vybité. Vyměňte baterie za nové.</li><li>• Ujistěte se, že snímač dálkového ovladače neblokuje žádná překážka.</li><li>• Zkontrolujte, zda nejsou jakékoli silné zdroje světla jsou v blízkosti klimatizační jednotky. Silné světlo vycházející ze zářivkových trubíc nebo z neonových tabulí může rušit elektrické vlny.</li></ul>
Drátové dálkové ovládání nepracuje.	<ul style="list-style-type: none"><li>• Zkontrolujte, zda je indikátor  zobrazen v pravém dolním rohu na displeji dálkového ovládání. V takovém případě vypněte klimatizační zařízení a pomocný stykač, a poté kontaktujte servisní centrum.</li></ul>

# Odstraňování problémů

Problém	Řešení
Klimatizační zařízení se okamžitě nezapne nebo nevypne pomocí drátového ovládání.	<ul style="list-style-type: none"><li>Zkontrolujte, zda je drátový dálkový ovladač nastaven pro řízení skupiny. V tomto případě jsou klimatizační zařízení připojené k drátovému dálkovému ovládání zapínány nebo vypínány postupně. Tato operace trvá až 32 sekund.</li></ul>
Nefungují časovače pro zapnutí/vypnutí jednotky.	<ul style="list-style-type: none"><li>Zkontrolujte, zda po nastavení času stisknete tlačítko  (NASTAVIT) na dálkovém ovladači. Nastavte čas zapnutí / vypnutí.</li></ul>
Displej vnitřní jednotky nepřetržitě bliká.	<ul style="list-style-type: none"><li>Spusťte klimatizační zařízení znovu stiskem tlačítka  (Napájení).</li><li>Rozepněte a sepněte pomocný stykač napájení a zapněte klimatizační zařízení.</li><li>Pokud displej vnitřní jednotky stále bliká, spojte se se servisním střediskem.</li></ul>
Chci dostat chladnější vzduch.	<ul style="list-style-type: none"><li>Provozujte klimatizační zařízení s elektrickým ventilátorem pro úsporu energie a zvyšte účinnost chlazení.</li></ul>
Vzduch není dostatečně chladný nebo teplý.	<ul style="list-style-type: none"><li>V režimu Cool (Chlazení) chladný vzduch nevychází ven, pokud je nastavená teplota vyšší než aktuální teplota.<ul style="list-style-type: none"><li>MR-EH00 dálkové ovládání: Stiskněte opakovaně tlačítko teploty, dokud není teplota (minimum: 18 °C) nastavena na hodnotu nižší, než je aktuální teplota.</li><li>AR-KH00E dálkové ovládání: Stiskněte na dálkovém ovladači tlačítko teploty. Poté otáčejte kolečkem, dokud není nastavená teplota (minimum: 18 °C) nastavena na hodnotu nižší, než je aktuální teplota.</li></ul></li><li>V režimu Heat (Vytápění) teplý vzduch nevychází ven, pokud je nastavená teplota nižší než aktuální teplota.<ul style="list-style-type: none"><li>MR-EH00 dálkové ovládání: Stiskněte opakovaně tlačítko teploty, dokud není teplota (maximum: 30°C) nastavena na hodnotu vyšší, než je aktuální teplota.</li><li>AR-KH00E dálkové ovládání: Stiskněte na dálkovém ovladači tlačítko teploty. Poté otáčejte kolečkem, dokud není nastavená teplota (maximum: 30°C) nastavena na hodnotu vyšší, než je aktuální teplota.</li></ul></li></ul>

Problém	Řešení
<p>Vzduch není dostatečně chladný nebo teplý.</p>	<ul style="list-style-type: none"> <li>• Chlazení, a ani vytápění, nepracuje v režimu ventilátoru. Vyberte režim Cool (Chlazení), Heat (Vytápění), Auto, nebo Dry (Vysoušení).</li> <li>• Zkontrolujte, zda filtr není ucpaný nečistotami. Zaprášený filtr může snížit účinnost chlazení a vytápění. Vyčistěte častěji vzduchový filtr.</li> <li>• Je-li přítomen kryt na venkovní jednotce nebo je jakákoli překážka přítomna v blízkosti venkovní jednotky, odstraňte ji.</li> <li>• Instalujte venkovní jednotku na dobře větraném místě. Vyhněte se místům vystaveným přímému slunečnímu záření nebo blízkosti topného zařízení.</li> <li>• Umístěte ochranu před přímým slunečním zářením přes venkovní jednotku, aby byla chráněna před přímým slunečním světlem.</li> <li>• Je-li vnitřní jednotka instalována na místě vystavenému přímému slunečnímu záření, zatáhněte závěsy na oknech.</li> <li>• Zavřete okna a dveře pro maximalizaci efektivity chlazení a vytápění.</li> <li>• Je-li ukončen režim Cool (Chlazení) a poté opětovně spuštěn, chladný vzduch vyjde asi po 3 minutách, aby se chránil kompresor venkovní jednotky.</li> <li>• Při spuštění režimu Heat (Vytápění), teplý vzduch nevyjde ven okamžitě, aby se zabránilo studenému vzduchu vniknutí do místnosti.</li> <li>• Je-li potrubí s chladivem příliš dlouhé, výkon chlazení a vytápění se může snížit. Vyhněte se překročení maximální délky potrubí.</li> </ul>
<p>Klimatizační zařízení vydává podivné zvuky.</p>	<ul style="list-style-type: none"> <li>• Za určitých podmínek (zejména, když je venkovní teplota nižší než 20 ° C), může být slyšet syčení, dunění, nebo stříkající zvuk, když chladivo cirkuluje uvnitř klimatizační jednotky. Jedná se o normální stav.</li> <li>• Po stisknutí tlačítka  (Napájení) na dálkovém ovládacím zařízení může vypouštěcí čerpadlo uvnitř klimatizace vydávat zvuk. Tento hluk je normální zvuk.</li> </ul>
<p>Nepříjemné pachy pronikají do místnosti.</p>	<ul style="list-style-type: none"> <li>• Běží-li klimatizační zařízení v zakouřeném prostoru, nebo zvenku přichází zápach, větrejte správně místnost.</li> <li>• Pokud je vysoká jak vnitřní teplota, tak vnitřní teploty a vnitřní vlhkost, provozujte klimatizační zařízení v režimu Clean (Čištění) nebo Fan (Ventilátor) po dobu 1 až 2 hodin.</li> <li>• V případě, že klimatizační zařízení nebylo provozováno po delší dobu, vyčistěte vnitřní jednotku a následně provozujte klimatizační zařízení v režimu Fan (Ventilátor) po 3 až 4 hodiny, aby mohl vyschnout vnitřek vnitřní jednotky, čímž se odstraní nepříjemné pachy.</li> <li>• Je-li vzduchový filtr zaprášený, vyčistěte vzduchový filtr.</li> </ul>



# Odstraňování problémů

---

Problém	Řešení
Na vnitřní jednotce se objevuje pára.	<ul style="list-style-type: none"><li>• Pokud je v zimním období vysoká vnitřní vlhkost, může se vytvářet v okolí výstupu vzduchu, zatímco je běžící funkce odmrazování. Jedná se o normální stav.</li></ul>
Ventilátor venkovní jednotky pokračuje v činnosti, i když je klimatizační zařízení vypnuté.	<ul style="list-style-type: none"><li>• Když je klimatizační zařízení vypnuté, ventilátor venkovní jednotky může i nadále pracovat na snížení hluku chladicího plynu. Jedná se o normální stav.</li></ul>
Z potrubních spojů venkovní jednotky kape voda.	<ul style="list-style-type: none"><li>• Rozdíl teplot může způsobovat kondenzaci. Jedná se o normální stav.</li></ul>
Na vnější jednotce se objevuje pára.	<ul style="list-style-type: none"><li>• V zimě, když klimatizační zařízení běží v režimu Heat (Vytápění), námraza na výměníku tepla se rozpustí a může se objevit pára. To je normální provoz, nejedná se o závadu výrobku, ani o požár.</li></ul>

# Provozní vlastnosti

---

## Provozní teplota a vlhkost

---

Režim	Vnější teplota	Vnitřní teplota	Vnitřní vlhkost
Režim Cool (Chlazení)	-15°C až 50°C	18°C až 32°C	80% nebo méně
Režim Heat (Vytápění)	-20°C až 24°C	30 ° C nebo nižší	-
Režim Dry (Vysoušení)	-15°C až 50°C	18°C až 32°C	80% nebo méně

### **UPOZORNĚNÍ**

- Pokud používáte klimatizačního zařízení v prostředí s vyšší než předpokládanou relativní vlhkostí (80 %), může to způsobit kondenzaci a odkapávání vody na podlahu.

# Technické parametry

Typ	Model	Čistá hmotnost (kg)	Čisté rozměry (Š x H x V) (mm)
Vnitřní jednotka	AC026MNLDKH/EU	19,4	700 x 600 x 199
	AC035MNLDKH/EU	19,4	700 x 600 x 199
	AC052MNLDKH/EU	23,4	1100 x 450 x 200
	AC071MNLDKH/EU	23,4	1100 x 450 x 200
	AC035MNMDKH/EU	25,8	850 x 700 x 250
	AC052MNMDKH/EU	25,8	850 x 700 x 250
	AC060MNMDKH/EU	25,8	850 x 700 x 250
	AC071MNMDKH/EU	25,8	850 x 700 x 250
	AC090MNMDKH/EU	33,4	1200 x 700 x 250
	AC100MNMDKH/EU	33,4	1200 x 700 x 250
	AC120MNMDKH/EU	38,6	1300 x 700 x 300
	AC140MNMDKH/EU	38,6	1300 x 700 x 300
	AC052MNMSEH/EU	30,0	1150 x 480 x 260
	AC071MNMSEH/EU	30,0	1150 x 480 x 260
	AC100MNMSEH/EU	33,0	1150 x 480 x 320
	AC120MNMSEH/EU	47,8	1200 x 650 x 360



## DOTAZY NEBO PŘIPOMÍNKY?

ZEMĚ	ZAVOLEJTE NÁM	NEBO NÁS NAVŠTIVTE NA WEBU
UK	0330 SAMSUNG (7267864)	<a href="http://www.samsung.com/uk/support">www.samsung.com/uk/support</a>
EIRE	0818 717100	<a href="http://www.samsung.com/ie/support">www.samsung.com/ie/support</a>
GERMANY	"0180 6 SAMSUNG bzw. 0180 6 7267864* (*0,20 €/Anruf aus dem dt. Festnetz, aus dem Mobilfunk max. 0,60 €/Anruf) [HHP] 0180 6 M SAMSUNG bzw. 0180 6 67267864* (*0,20 €/Anruf aus dem dt. Festnetz, aus dem Mobilfunk max. 0,60 €/Anruf)"	<a href="http://www.samsung.com/de/support">www.samsung.com/de/support</a>
FRANCE	01 48 63 00 00	<a href="http://www.samsung.com/fr/support">www.samsung.com/fr/support</a>
ITALIA	800-SAMSUNG (800.7267864)	<a href="http://www.samsung.com/it/support">www.samsung.com/it/support</a>
SPAIN	"0034902172678 [HHP] 0034902167267"	<a href="http://www.samsung.com/es/support">www.samsung.com/es/support</a>
PORTUGAL	808 20 7267	<a href="http://www.samsung.com/pt/support">www.samsung.com/pt/support</a>
LUXEMBURG	261 03 710	<a href="http://www.samsung.com/be_fr/support">www.samsung.com/be_fr/support</a>
NETHERLANDS	0900-SAMSUNG (0900-7267864) (€ 0,10/Min)	<a href="http://www.samsung.com/nl/support">www.samsung.com/nl/support</a>
BELGIUM	02-201-24-18	" <a href="http://www.samsung.com/be/support">www.samsung.com/be/support</a> (Dutch) <a href="http://www.samsung.com/be_fr/support">www.samsung.com/be_fr/support</a> (French)"
NORWAY	815 56480	<a href="http://www.samsung.com/no/support">www.samsung.com/no/support</a>
DENMARK	70 70 19 70	<a href="http://www.samsung.com/dk/support">www.samsung.com/dk/support</a>
FINLAND	030-6227 515	<a href="http://www.samsung.com/fi/support">www.samsung.com/fi/support</a>
SWEDEN	0771 726 7864 (0771-SAMSUNG)	<a href="http://www.samsung.com/se/support">www.samsung.com/se/support</a>
POLAND	"801-172-678* lub +48 22 607-93-33* Dedykowana infolinia do obsługi zapytań dotyczących telefonów komórkowych: 801-672-678* lub +48 22 607-93-33* * (koszt połączenia według taryfy operatora)"	<a href="http://www.samsung.com/pl/support">www.samsung.com/pl/support</a>

ZEMĚ	ZAVOLEJTE NÁM	NEBO NÁS NAVŠTIVTE NA WEBU
HUNGARY	"0680SAMSUNG (0680-726-786) 0680PREMIUM (0680-773-648)"	<a href="http://www.samsung.com/hu/support">www.samsung.com/hu/support</a>
AUSTRIA	"0800-SAMSUNG (0800-7267864) [Only for Premium HA] 0800-366661 [Only for Dealers] 0810-112233"	<a href="http://www.samsung.com/at/support">www.samsung.com/at/support</a>
SWITZERLAND	0800 726 78 64 (0800-SAMSUNG)	" <a href="http://www.samsung.com/ch/support">www.samsung.com/ch/support</a> (German) <a href="http://www.samsung.com/ch_fr/support">www.samsung.com/ch_fr/support</a> (French)"
CZECH	"800 - SAMSUNG (800-726786)"	<a href="http://www.samsung.com/cz/support">www.samsung.com/cz/support</a>
SLOVAKIA	"0800 - SAMSUNG (0800-726 786)"	<a href="http://www.samsung.com/sk/support">www.samsung.com/sk/support</a>
CROATIA	072 726 786	<a href="http://www.samsung.com/hr/support">www.samsung.com/hr/support</a>
BOSNIA	055 233 999	<a href="http://www.samsung.com/support">www.samsung.com/support</a>
MONTENEGRO	020 405 888	<a href="http://www.samsung.com/support">www.samsung.com/support</a>
SLOVENIA	080 697 267 (brezplačna številka)	<a href="http://www.samsung.com/si">www.samsung.com/si</a>
SERBIA	011 321 6899	<a href="http://www.samsung.com/rs/support">www.samsung.com/rs/support</a>
BULGARIA	*3000 Цена в мрежата 0800 111 31 , Безплатна телефонна линия	<a href="http://www.samsung.com/bg/support">www.samsung.com/bg/support</a>
ROMANIA	"*8000 (apel in retea) 08008-726-78-64 (08008-SAMSUNG) Apel GRATUIT"	<a href="http://www.samsung.com/ro/support">www.samsung.com/ro/support</a>
CYPRUS	8009 4000 only from landline, toll free	<a href="http://www.samsung.com/gr/support">www.samsung.com/gr/support</a>
GREECE	"80111-SAMSUNG (80111 726 7864) only from land line (+30) 210 6897691 from mobile and land line"	<a href="http://www.samsung.com/gr/support">www.samsung.com/gr/support</a>
LITHUANIA	8-800-77777	<a href="http://www.samsung.com/lt/support">www.samsung.com/lt/support</a>
LATVIA	8000-7267	<a href="http://www.samsung.com/lv/support">www.samsung.com/lv/support</a>
ESTONIA	800-7267	<a href="http://www.samsung.com/ee/support">www.samsung.com/ee/support</a>

