

NOVINKA

CATEX

Radiálne ventilátory do
výbušného prostredia



CE



RADIÁLNE VENTILÁTORY DO VÝBUŠNÉHO PROSTREDIA



- 9 modelov s trojfázovým napájaním,
- navrhnuté pre aplikácie, kde hrozí nebezpečenstvo výbuchu z plynov a/alebo prachových častíc,
- vzduchový výkon až do 2150 m³/h,
- dostupný tlak až do 800 Pa,
- pracovná teplota od -20°C do +40°C,
- ATEX certifikované indukčné asynchrónne motory,
- hliníkový radiálny ventilátor s dopredu zahnutými lopatkami,
- oceľový rám v tvare špirály,
- difúzor z leštenej medi,
- ochranná mriežka z galvanizovanej ocele opatrená ochranným náterom,
- kovové káblové priedchodky pre ATEX certifikované elektrické pripojenie,
- ochranný náter tvorený základným náterom a polyuretánovým vrchným náterom,
- krytie IP65, trieda izolácie I,
- vyrobené v súlade s normou EN 14986 (navrhovanie ventilátorov určených do potenciálne výbušných prostredí),
- certifikované nezávislou skúšobňou s certifikátom IMQ 10 ATEX 029 X.

PRÍKLADY INŠTALÁCIE

Ventilátory je možné inštalovať do steny, stropu alebo do potrubia. Vhodnosť umiestnenia musí byť potvrdená oprávnenou osobou.

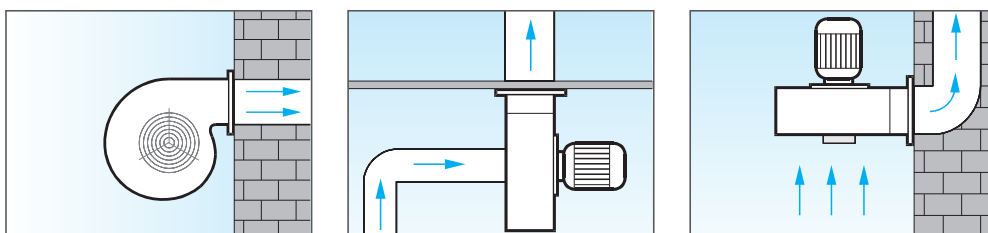

Príklady použitia

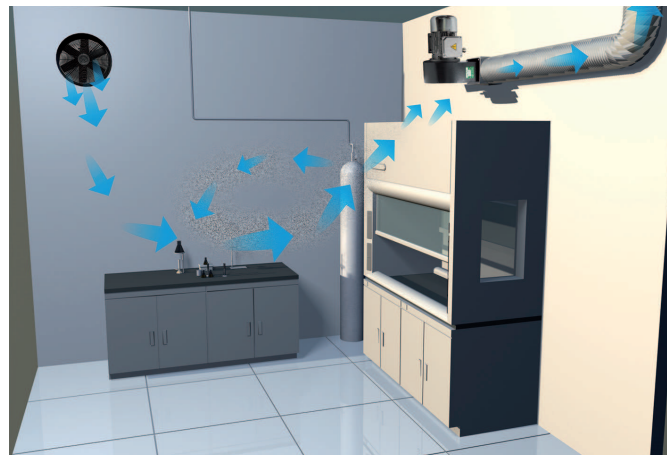
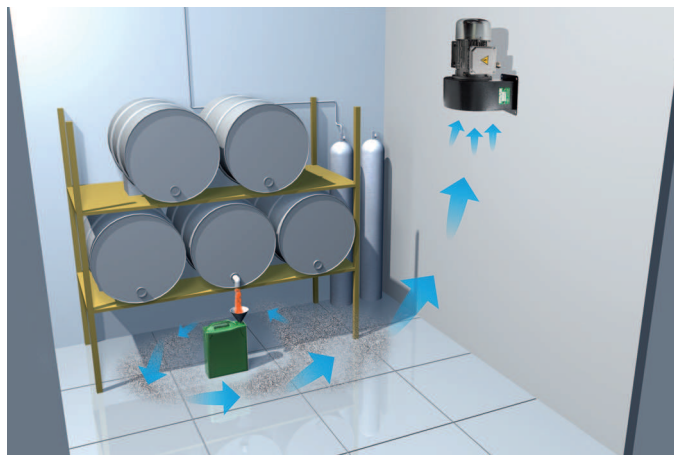

ROZMERY

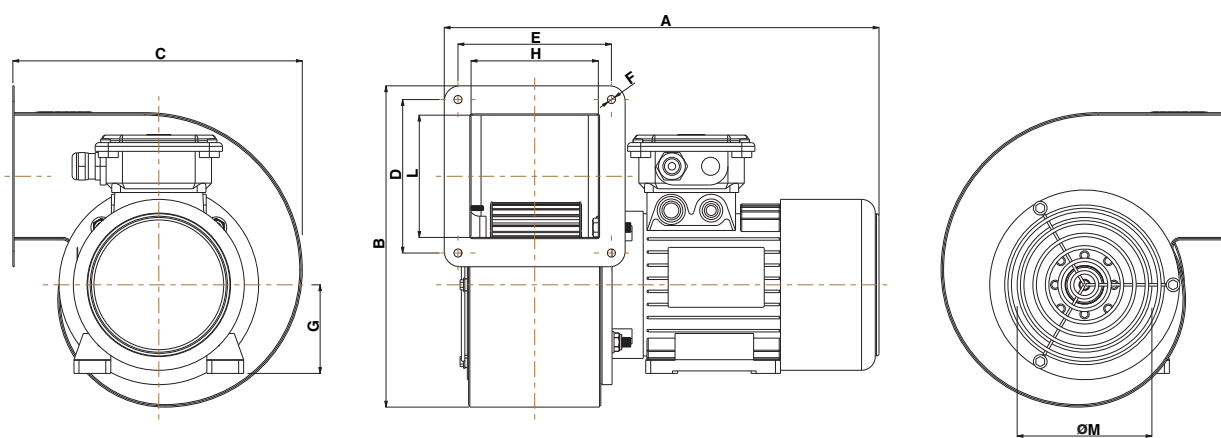

Rozmery (mm)

MODEL	A	B	C	D	E	F	G	H	L	Ø M
C 10/2 T ATEX	260	186	171	72	82	6,5	56	68	63	80
C 15/2 T ATEX	280	234	206	108	100	7	56	83	88	108
C 20/2 T ATEX	350	258	232	123	123	8,50	71	102	98	108
C 25/2 T ATEX	365	258	232	124	142	8,50	71	115	98	108
C 30/2 T ATEX	365	308	272	126	137	8,50	71	117	108	132
C 30/4 T ATEX	365	308	272	126	137	8,50	71	117	108	132
C 31/4 T ATEX	365	400	340	164	139	8,50	71	112	137	170
C 35/4 T ATEX	400	400	340	164	174	8,50	71	149	137	170
C 37/4 T ATEX	425	471	416,50	220	182	8,50	80	149	187	199

TECHNICKÉ ÚDAJE

	Model	Kód	Napätie V~50 Hz	El.příkon max. (W)	Prevádzkový prúd (A)	Počet pólov	Ot / min	Max. vzduchový výkon		Maximálny tlak		Akustický tlak Lp dB(A) 3m	Kg
								(m³/h)	(l/s)	(mmH₂O)	(Pa)		
TROJFÁZOVÉ	C 10/2 T ATEX	30301	400	120	0.36	2	2800	280	77.80	26	255	55.5	4
	C 15/2 T ATEX	30304	400	175	0.39	2	2800	430	119.40	44	430	59	4.5
	C 20/2 T ATEX	30305	400	472	1.09	2	2800	1000	277.80	56	549	66	8.5
	C 25/2 T ATEX	30306	400	482	1.10	2	2800	1100	305.60	67	657	66.5	8.5
	C 30/2 T ATEX	30307	400	902	1.57	2	2800	1350	375.00	83	814	71	10
	C 30/4 T ATEX	30308	400	226	0.95	4	1400	700	194.40	18	177	55	7.5
	C 31/4 T ATEX	30309	400	375	1.01	4	1400	1120	311.10	31	304	61	10.5
	C 35/4 T ATEX	30310	400	401	1.02	4	1400	1500	416.70	34	334	61	11.5
	C 37/4 T ATEX	30311	400	803	1.80	4	1400	2150	597.20	48	470	70	17

TLAKOVO - VÝKONOVÉ KRIVKY

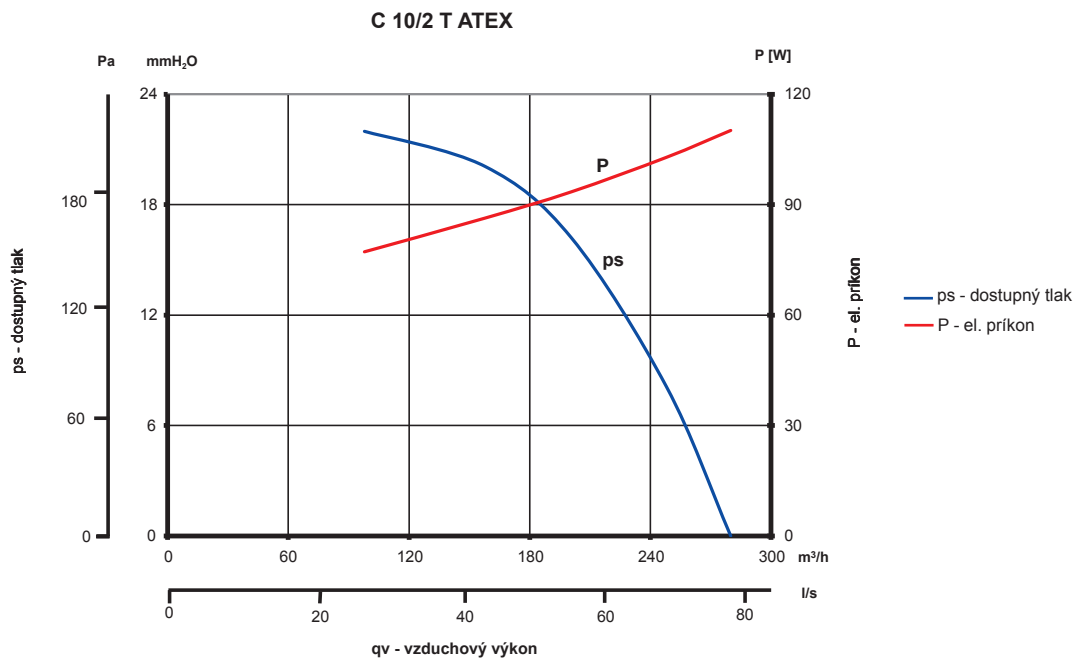

C 15/2 T ATEX

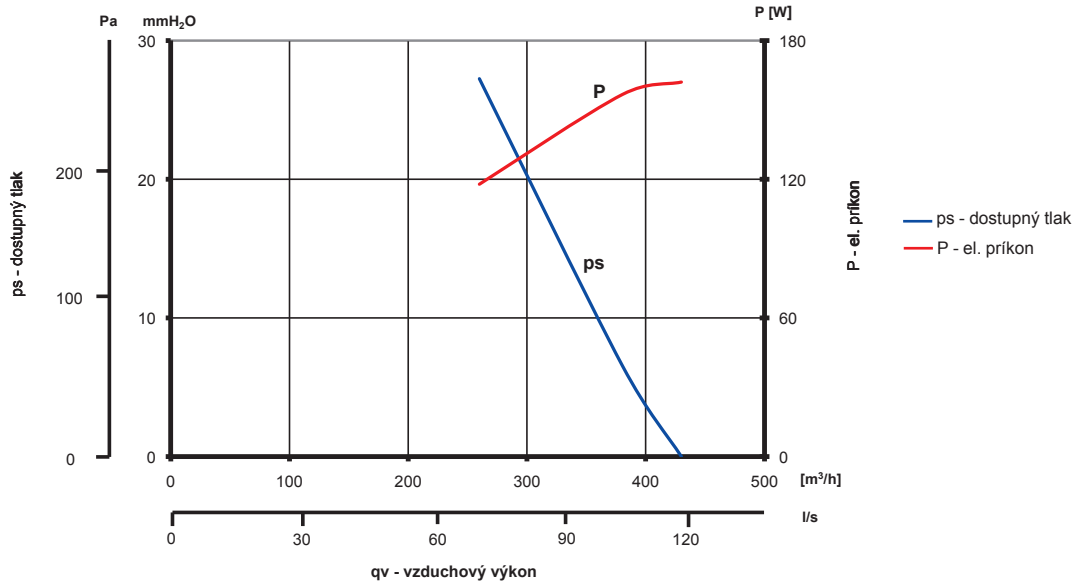

C 20/2 T ATEX

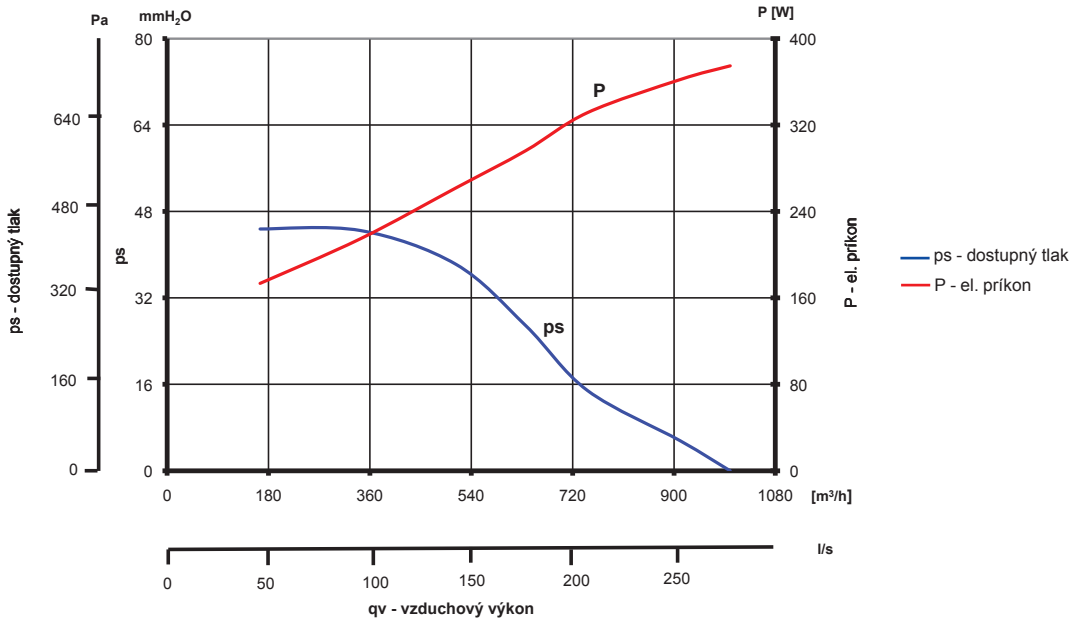

C 25/2 T ATEX

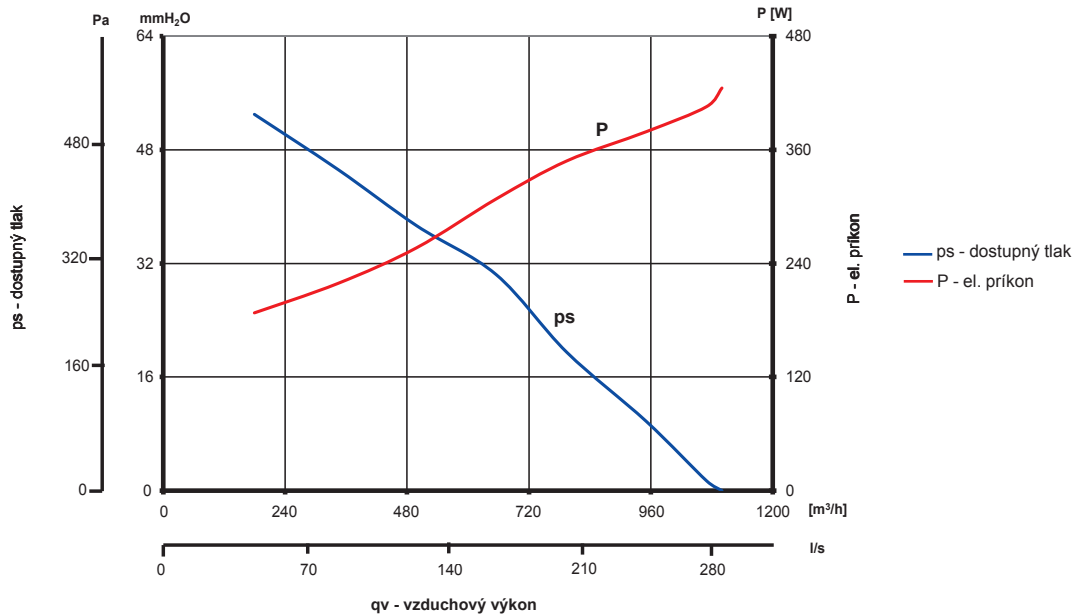

C 30/2 T ATEX

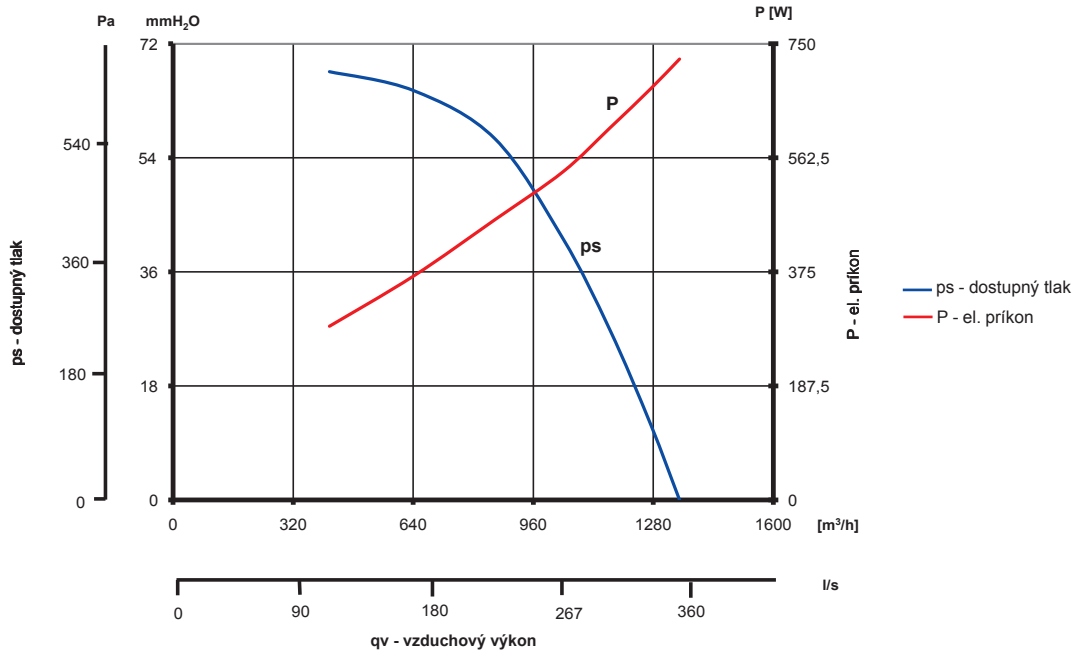

C 30/4 T ATEX

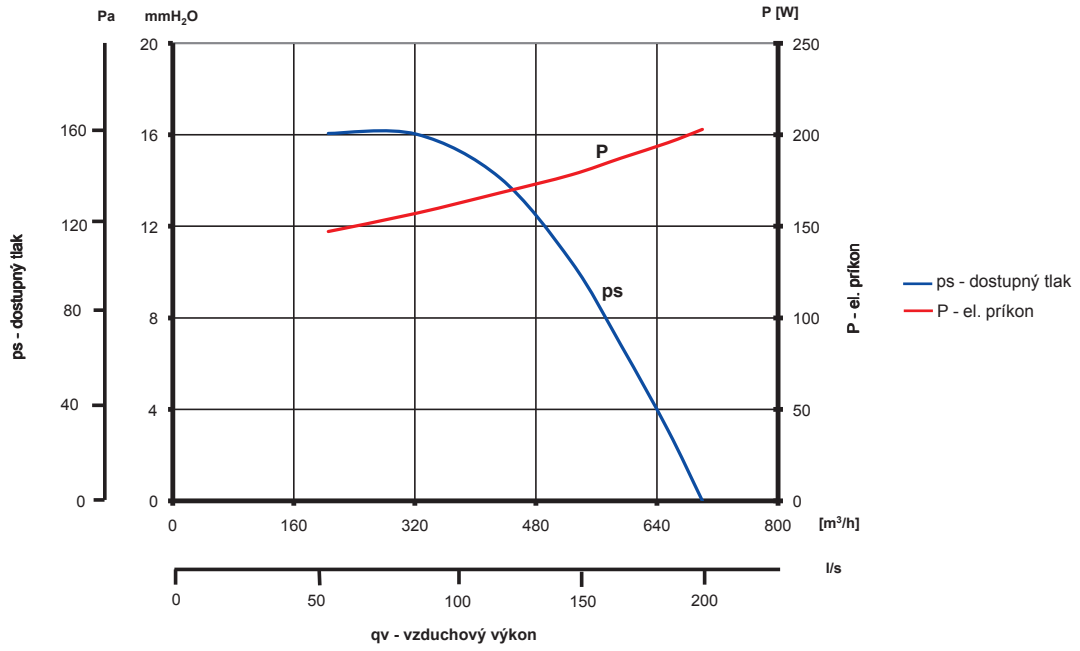

C 31/4 T ATEX

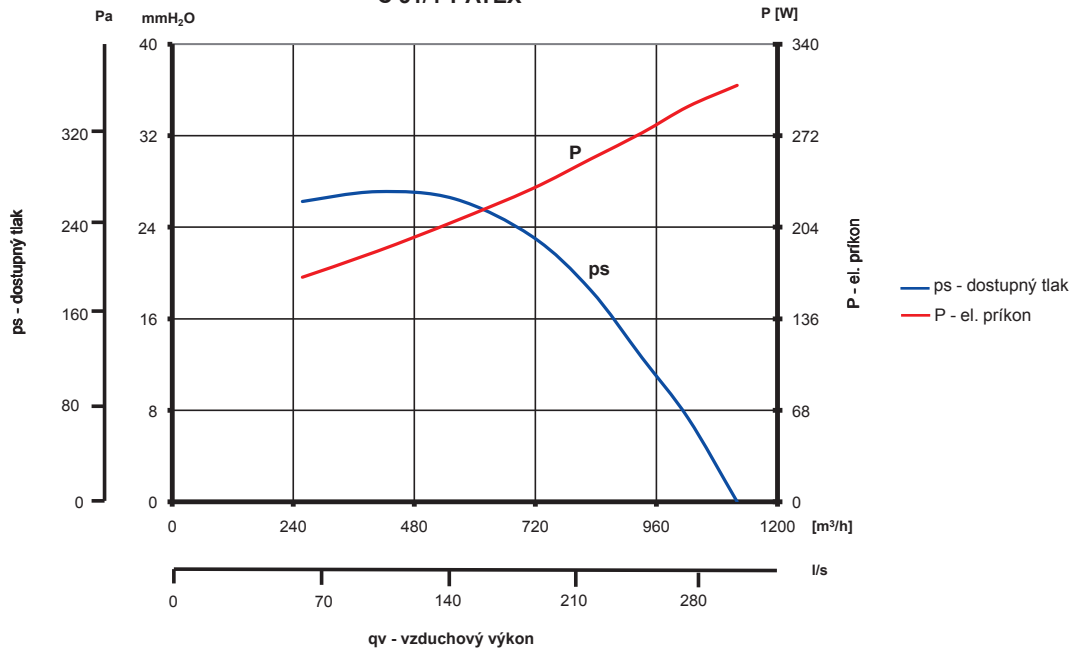

C 35/4 T ATEX

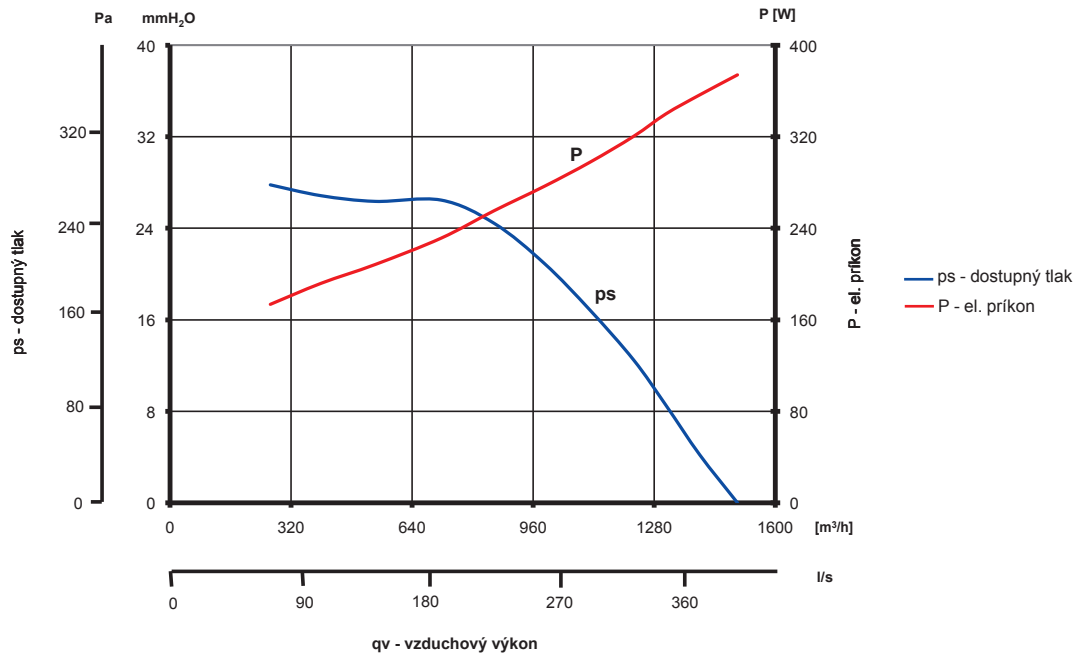

C 37/4 T ATEX

