

NÁSTREŠNÉ VENTILÁTORY TORRETTE TR ED-V

S VERTIKÁLNYM VÝFUKOM PRE ODSÁVANIE HORÚCICH VZDUŠNÍN MAX. 90°C (2 hod. pri 400°C)

www.vortice.sk

- Odsávacie ventilátory vhodné pre montáž na strechy obytných, komerčných a priemyselných budov.
- 20 modelov s vertikálnym výfukom a výkonom až 18000m³/h.
- Ventilátory s asynchrónnym indukčným motorom izolačnej triedy H, triedou ochrany IP55 a guľôčkovými ložiskami.
- Kryt ventilátora vyrobený z ocele s epoxidovým povrchovým náterom pre zabezpečenie odolnosti voči korózii a predĺženie životnosti.
- Aerodynamicky tvarovaný nasávací otvor z ocelového plechu s polyesterovou povrchovou úpravou.
- Obežné koleso z pozinkovanej ocele so samočistiteľnými, dozadu zahnutými lopatkami, chránené ochrannou mriežkou z nehrdzavejúcej ocele.
- Zariadenie je určené pre odsávanie čistého vzduchu - bez prachu, mastných častíc, sadzí, chemických a korozívnych čínidiel alebo výbušných či horľavých zmesí a ďalších znečistení vznikajúcich z výrobného procesu (napr. piliny...).
- Bezpečnostné lanko pre ukotvenie ventilátora k montážnemu základu.
- Závesné oká pre jednoduchú manipuláciu pri zdvíhaní a transporte.
- Zariadenie musí byť uzemnené.



Príklady montáže

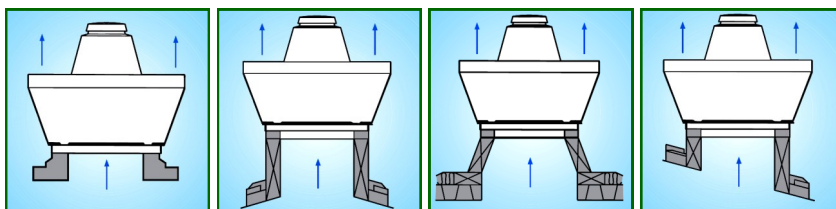

Jednoduchá a ľahká montáž na akýkoľvek typ strechy.

Technické parametre

	Kód	El. napájanie V-50 Hz	El. príkon [kW] ⁽¹⁾	Prúd [A] ⁽²⁾	Póly	[Ot/min]	Vzduchový výkon [m ³ /h]	Výtlak [Pa]	Akustický tlak Lp (3m) [dB(A)]	Hmotnosť [kg]	Krytie IP	Max. teplota [°C]
TRM 10 ED-V 4P	15160	230	0,1	0,45	4	1450	1000	196	56	32	55	Nepretržitá prevádzka pri 90°C; 2-hodinová prevádzka pri 400°C.
TRM 15 ED-V 4P	15162	230	0,13	0,57	4	1400	1400	235	58,5	33	55	
TRM 20 ED-V 4P	15164	230	0,25	1,2	4	1400	2200	334	68	61	55	
TRM 30 ED-V 4P	15166	230	0,41	1,75	4	1380	3100	392	67	63	55	
TRM 50 ED-V 4P	15168	230	0,72	3,3	4	1350	4500	510	72,5	68	55	
TRM 70 ED-V 4P	15170	230	1,0	4,35	4	1350	5800	638	77	130	55	
TRT 10 ED-V 4P	15161	400	0,1	0,25	4	1450/1250	1100/890	206/167	56	33	55	
TRT 15 ED-V 4P	15163	400	0,125	0,27	4	1400/1100	1400/1100	235/157	58,5	33	55	
TRT 20 ED-V 4P	15165	400	0,25	0,5	4	1420/1100	2200/1800	334/235	68	61	55	
TRT 30 ED-V 4P	15167	400	0,41	0,7	4	1380/1100	3100/2550	422/294	67	63	55	
TRT 50 ED-V 4P	15169	400	0,71	1,25	4	1380/1100	4500/3800	510/373	72,5	68	55	
TRT 70 ED-V 4P	15171	400	1,1	2,0	4	1400/1200	6000/5300	657/510	77	128	55	
TRT 70 ED-V 6P	15172	400	0,62	1,3	6	940/760	6000/5300	373/294	74	131	55	
TRT 100 ED-V 4P	15173	400	1,87	4,5	4	1400/1180	9100/8300	824/706	84	132	55	
TRT 100 ED-V 6P	15174	400	1,11	2,3	6	940/760	8600/7550	461/373	71	207	55	
TRT 100 ED-V 8P	15175	400	0,81	2,0	8	720/610	9200/8200	334/275	71	217	55	
TRT 150 ED-V 6P	15176	400	1,88	3,45	6	920/710	12800/11100	579/412	80	218	55	
TRT 150 ED-V 8P	15177	400	1,45	2,95	8	720/540	13500/11600	412/334	74	222	55	
TRT 180 ED-V 6P	15178	400	3,2	6,11	6	950	16500	775	83	220	55	
TRT 210 ED-V 6P	15179	400	3,46	6,42	6	950	18000	785	84	222	55	

⁽¹⁾ - elektrický príkon v [kW] meraný pri maximálnych otáčkach; ⁽²⁾ - prúd v [A] meraný pri maximálnych otáčkach

Rozměry (mm)

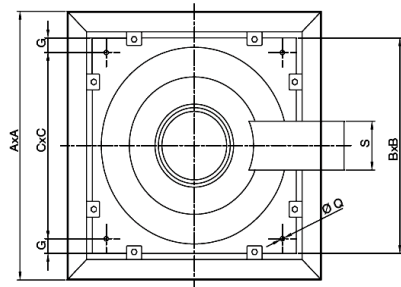
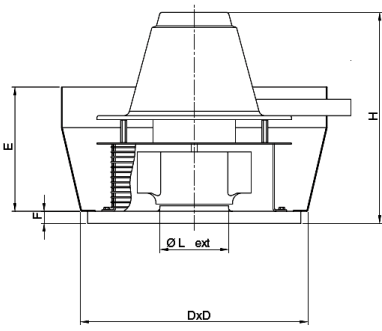



	kód	$\varnothing A$	B	C	D	E	F	G	H	$\varnothing L$	$\varnothing Q$	S
TRM 10 ED-V 4P	15160	652	410	357	440	328	38	26,5	538	183	11	120
TRM 15 ED-V 4P	15162	652	410	357	440	328	38	26,5	538	206	11	120
TRM 20 ED-V 4P	15164	907	550	500	580	432	38	25	653	231	11	120
TRM 30 ED-V 4P	15166	907	550	500	580	432	38	25	653	260	11	120
TRM 50 ED-V 4P	15168	907	550	500	580	432	38	25	669	292	11	120
TRM 70 ED-V 4P	15170	1144	830	750	860	491	38	40	743	328	12	160
TRT 10 ED-V 4P	15161	652	410	357	440	328	38	26,5	538	183	11	120
TRT 15 ED-V 4P	15163	652	410	357	440	328	38	26,5	538	206	11	120
TRT 20 ED-V 4P	15165	907	550	500	580	432	38	25	653	231	11	120
TRT 30 ED-V 4P	15167	907	550	500	580	432	38	25	653	260	11	120
TRT 50 ED-V 4P	15169	907	550	500	580	432	38	25	669	292	11	120
TRT 70 ED-V 4P	15171	1144	830	750	860	491	38	40	743	328	12	160
TRT 70 ED-V 6P	15172	1144	830	750	860	491	38	40	743	365	12	160
TRT 100 ED-V 4P	15173	1144	830	750	860	491	38	40	743	365	12	160
TRT 100 ED-V 6P	15174	1462	980	900	1010	595	38	40	923	415	12	160
TRT 100 ED-V 8P	15175	1462	980	900	1010	595	38	40	923	465	12	160
TRT 150 ED-V 6P	15176	1462	980	900	1010	595	38	40	923	465	12	160
TRT 150 ED-V 8P	15177	1462	980	900	1010	595	38	40	923	520	12	160
TRT 180 ED-V 6P	15178	1462	980	900	1010	595	38	40	923	520	12	160
TRT 210 ED-V 6P	15179	1462	980	900	1010	595	38	40	923	520	12	160

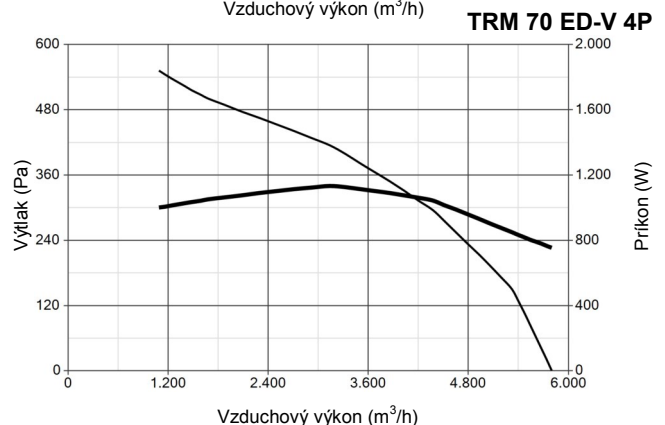
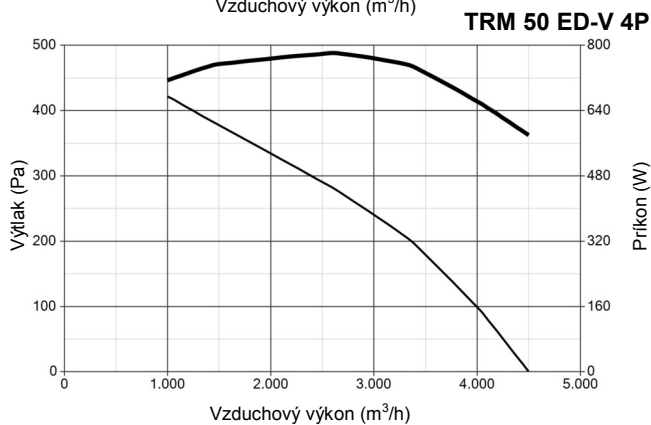
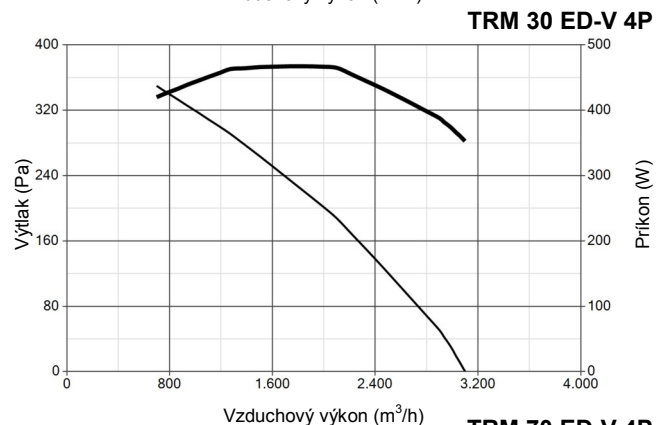
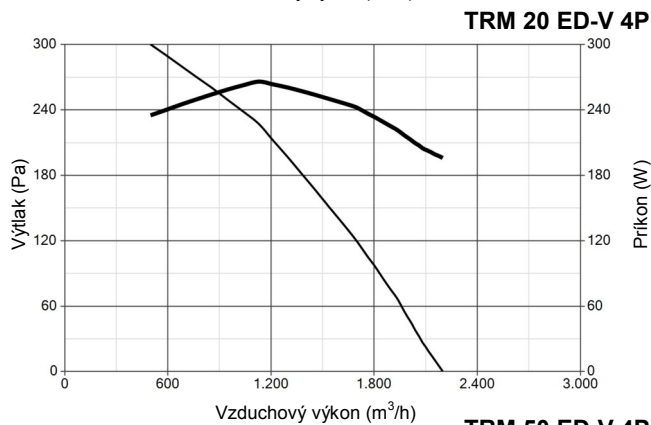
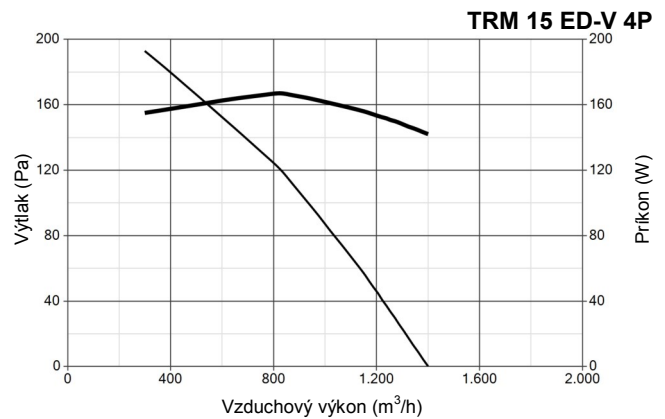
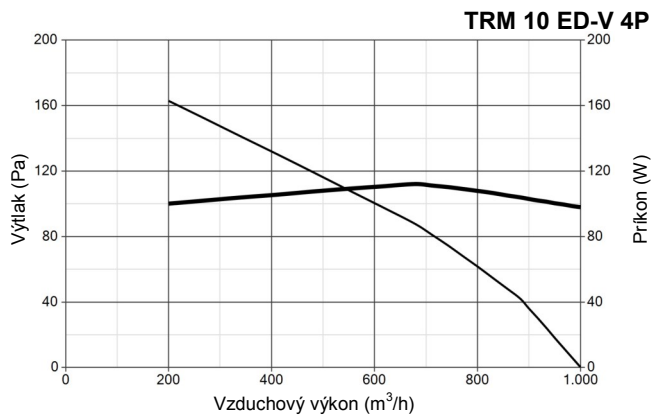

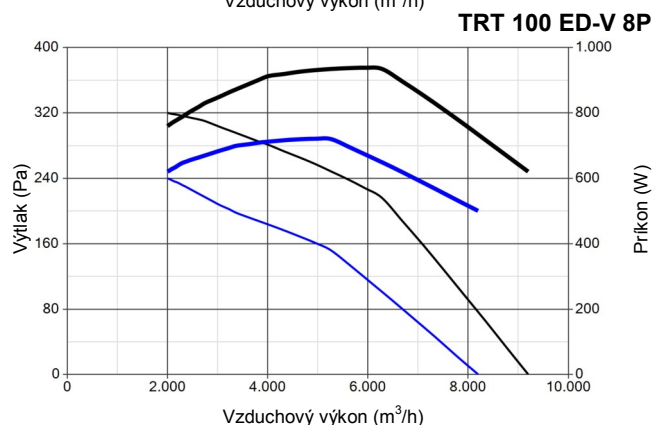
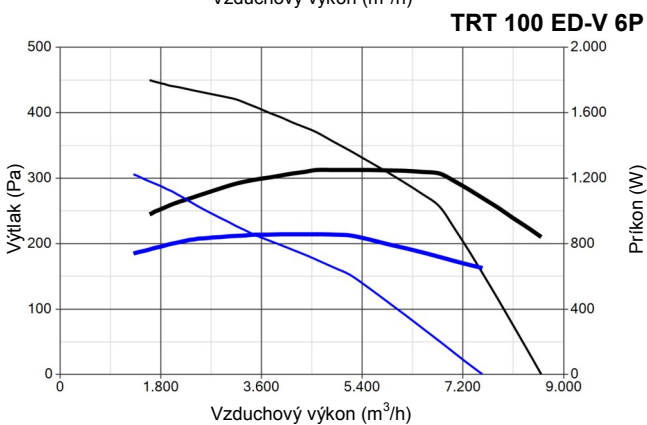
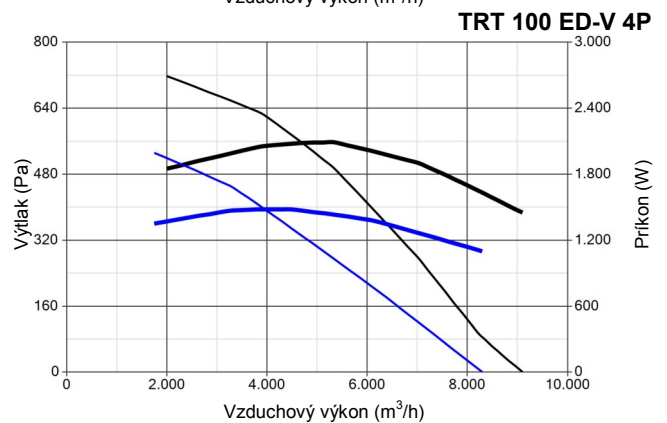
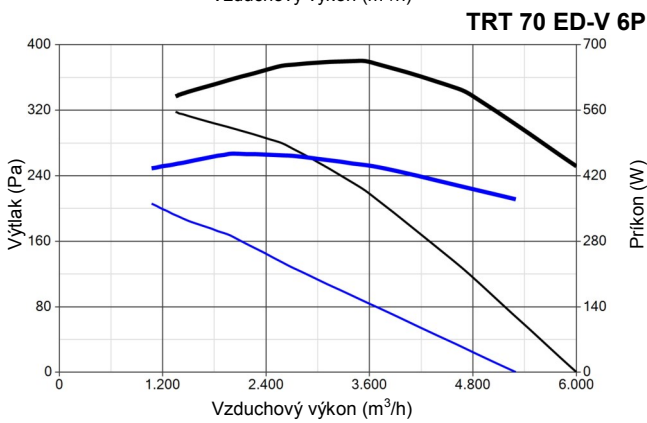
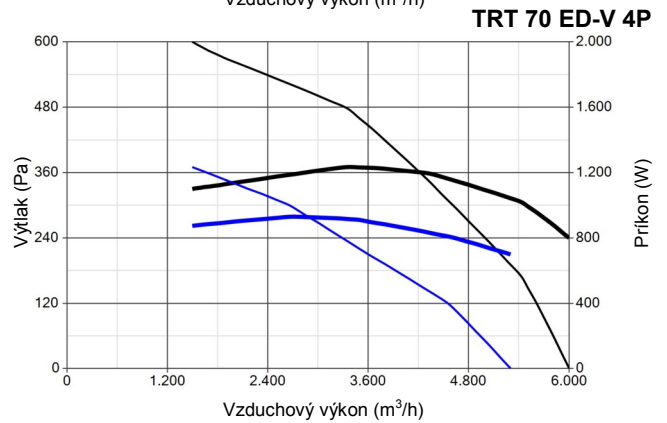
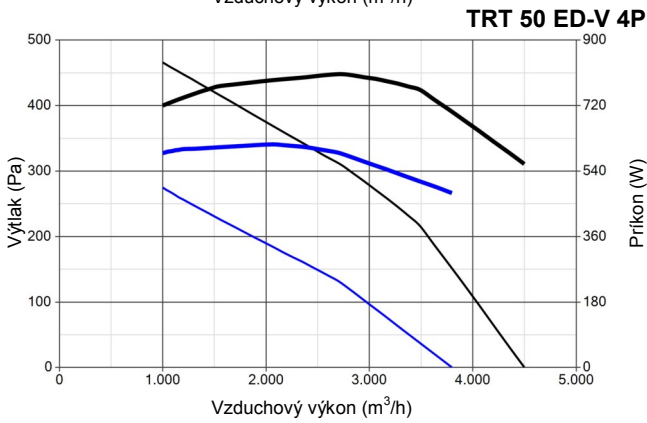
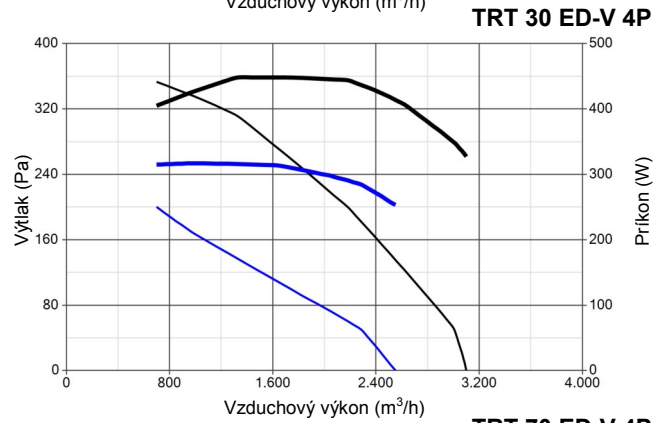
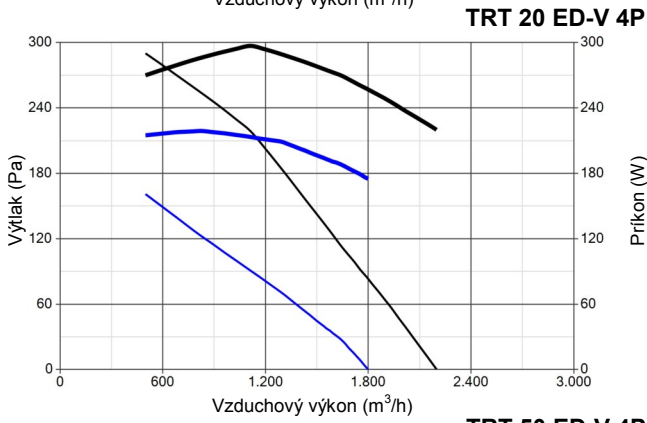
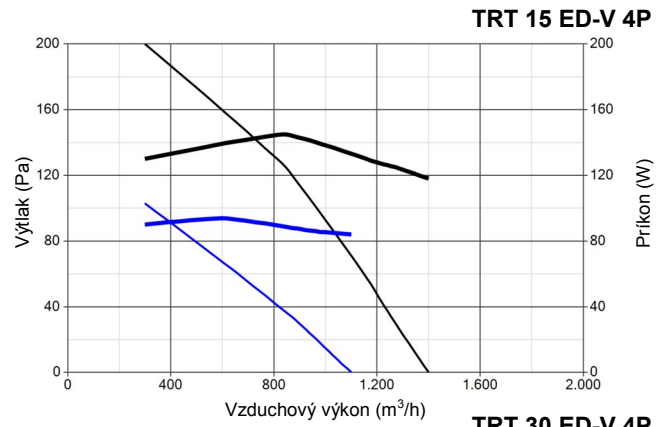
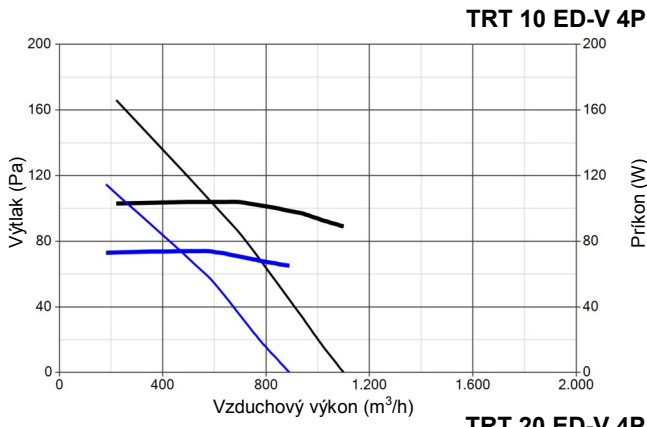
Tlakovo - výkonové křivky

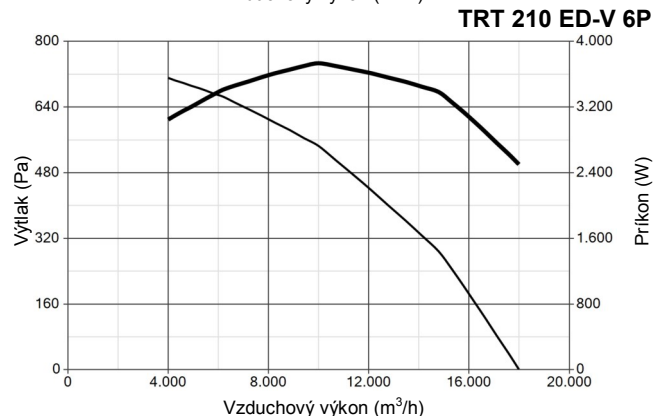
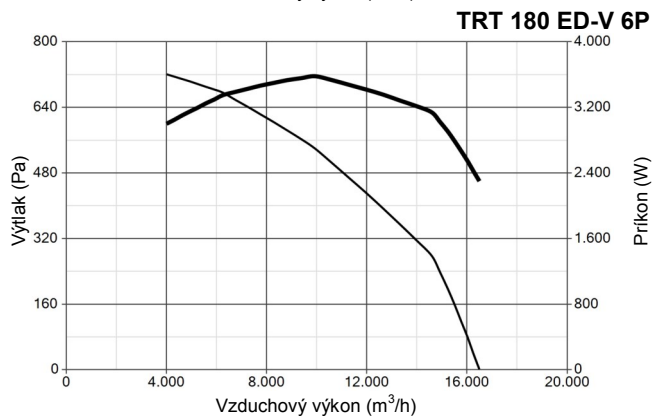
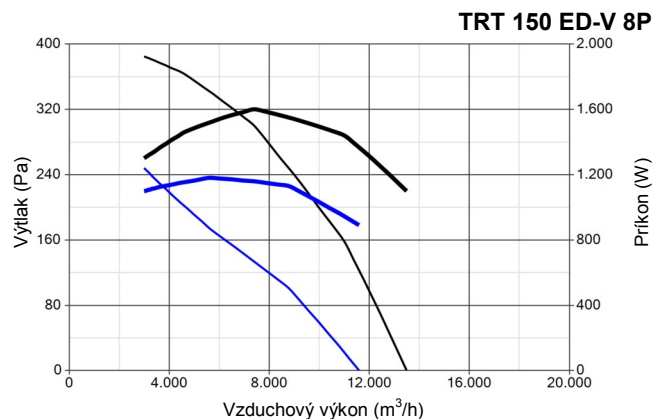
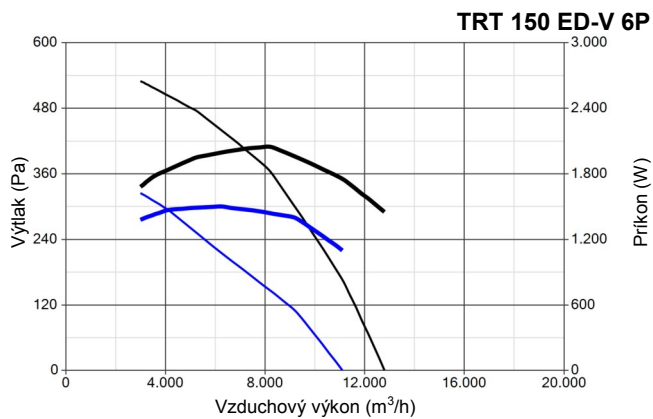

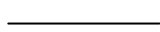



 **Tlakovo - výkonová krivka - max. otáčky**
 **Tlakovo - výkonová krivka - min. otáčky**

 **Krivka príkonu zariadenia - max. otáčky**
 **Krivka príkonu zariadenia - min. otáčky**

Voliteľné príslušenstvo

- TR-CVT - trojfázový regulátor otáčok
- TR-CU - základový rám
- TR-G - ochranná mriežka
- TR-S - spätná klapka
- TR-B - sací nástavec



Všetky výkonové údaje sú overené nezávislou skúšobňou, čo potvrdzuje štítok kvality a osvedčenie IMQ. Certifikát TUV podľa európskej normy EN 12101-3 (pri max. otáčkach). Podlieha norme 2012/19/EU-WEEE.