

Klimatizace

Návod k obsluze

AC***TNXDKG

- Děkujeme, že jste si koupili klimatizaci Samsung.
- Než začnete jednotku používat, přečtěte si pozorně tuto příručku a uschovejte ji pro pozdější referenci.



SAMSUNG

Obsah

Vnitřní jednotka	4
Bezpečnostní informace	4
Jedním pohledem	15
Přehled vnitřní jednotky	15
Displej	15
Přehled dálkového ovládání	16
Výměna baterií v dálkovém ovladači • Uložení dálkového ovladače	17
Používání dálkového ovládání	18
Volba provozního režimu • Ovládání teploty • Nastavení rychlosti ventilátoru	18
Řízení směru proudění vzduchu	19
Funkce inteligentního napájení	20
Funkce inteligentního napájení	20
Funkce WindFree Cooling	20
Režim Auto • Režim Cool	22
Režim Dry • Režim Fan	23
Režim Heat	24
Různé inteligentní funkce	25
Režim Turbo • Funkce Quiet	25
Funkce zvuku Beep • Funkce osvětlení displeje	26
Individuální ovládání vnitřních jednotek • Vymazání připomenutí čištění filtru	27
Funkce úspory energie	28
Funkce zapnutí/vypnutí časovače	28
Funkce good'sleep	29
Čištění a údržba	30
Plánování činnosti	30
Čištění	31
Údržba klimatizace	35
Vnitřní ochrana prostřednictvím řídicího systému jednotky	36

Příloha	37
Odstraňování problémů	37
Rozsahy provozu	40
Informace o chladivu	40
Důležité informace: nařízení týkající se použitého chladiwa.	40
Technické specifikace	41



***Správná likvidace výrobku
(Elektrický a elektronický odpad)***

(Platí pro země s odděleným systémem sběru)

Toto označení na výrobku, jeho příslušenství nebo dokumentaci znamená, že výrobek a jeho elektronické příslušenství (například nabíječku, náhlavní sadu, USB kabel) je po skončení životnosti zakázáno likvidovat jako běžný komunální odpad. Možným negativním dopadům na životní prostředí nebo lidské zdraví způsobeným nekontrolovanou likvidací zabráníte oddělením zmíněných produktů od ostatních typů odpadu a jejich zodpovědnou recyklací za účelem udržitelného využívání druhotných surovin.

Uživatelé z řad domácností by si měli od prodejce, u něhož produkt zakoupili, nebo u příslušného městského úřadu vyžádat informace, kde a jak mohou tyto výrobky odevzdat k bezpečné ekologické recyklaci.

Podnikoví uživatelé by měli kontaktovat dodavatele a zkontrolovat všechny podmínky kupní smlouvy. Tento výrobek a jeho elektronické příslušenství nesmí být likvidován spolu s ostatním průmyslovým odpadem.



Správná likvidace baterií v tomto výrobku

Tato značka na baterii, návodu nebo obalu znamená, že baterie v tomto výrobku nesmí být na konci své životnosti likvidovány společně s jiným domovním odpadem. Případně vyznačené symboly chemikálií Hg, Cd nebo Pb upozorňují na to, že baterie obsahuje rtuť, kadmium nebo olovo v množství překračujícím referenční úroveň stanovené směrnicí ES 2006/66.

Bližší informace o závazcích společnosti Samsung vůči ochraně životního prostředí a regulačních povinnostech týkajících se konkrétních výrobků (např. REACH) naleznete na adrese: www.samsung.com/uk/aboutsamsung/sustainability/environment/our-commitment/data/

Bezpečnostní informace

UPOZORNĚNÍ: Přečtěte si tuto příručku

Před instalací, použitím nebo údržbou tohoto spotřebiče si přečtěte a dodržujte všechny bezpečnostní informace a pokyny. V důsledku nesprávné instalace, používání nebo údržby tohoto spotřebiče může dojít ke smrtelnému či vážnému zranění nebo poškození majetku. Tyto pokyny ponechejte u tohoto spotřebiče. Obsah této příručky může být změněn. Nejnovější verzi najdete na webu www.samsung.com.

Protože se následující pokyny v této příručce týkají různých modelů, mohou se parametry vaší klimatizace od uvedených parametrů nepatrně lišit. V případě dotazů kontaktujte svého poskytovatele služby nebo navštivte web www.samsung.com.

Upozornění a poznámky

Abychom vás upozornili na bezpečnostní a důležité informace, používáme v této příručce následující upozornění a poznámky:

UPOZORNĚNÍ

Rizika a nebezpečné činnosti, které mohou mít za následek vážné zranění nebo smrt.

VÝSTRAHA

Rizika a nebezpečné činnosti, které mohou mít za následek lehká zranění nebo poškození majetku.

DŮLEŽITÉ

Informace vyžadující zvláštní pozornost

POZNÁMKA

Doplňkové informace, které mohou být užitečné



UPOZORNĚNÍ: Materiál s nízkou rychlostí hoření
(Toto zařízení je naplněno chladivem R-32.)



Je třeba si pozorně přečíst příručky pro uživatele a instalačního technika.



Je třeba si pozorně přečíst příručky pro uživatele a instalačního technika.



Je třeba si pozorně přečíst servisní příručku.

VŠEOBECNÉ INFORMACE

Toto zařízení nesmí obsluhovat osoby (včetně dětí) se sníženou fyzickou, smyslovou a duševní způsobilostí nebo nedostatkem zkušeností a znalostí, pokud neobdržely pokyny týkající se používání zařízení od osoby zodpovídající za jejich bezpečnost. Na děti je třeba dohlédnout, aby si se zařízením nehrály.

Pokyny pro používání v Evropě: Toto zařízení mohou používat děti od 8 let a osoby se sníženou fyzickou, smyslovou a duševní způsobilostí nebo nedostatkem zkušeností a znalostí, pokud obdržely pokyny týkající se bezpečného používání zařízení a rozumí možným rizikům. Děti si se zařízením nesmí hrát. Čištění a uživatelskou údržbu nesmí provádět děti bez dozoru.

DŮLEŽITÉ

V zájmu plnění antimikrobiální funkce byl tento výrobek ošetřen biocidním stříbrno-zinečnatým zeolitem.

Bezpečnostní informace

MONTÁŽ

UPOZORNĚNÍ

Použijte síťový kabel podle napájecích norem tohoto produktu nebo vyšších a používejte jej pouze s tímto zařízením. Kromě toho nepoužívejte prodlužovací kabel.

- Prodloužení síťového kabelu může způsobit úraz elektrickým proudem nebo požár.
- Nepoužívejte elektrický transformátor. Jeho použití může způsobit úraz elektrickým proudem nebo požár.
- Pokud se napětový/frekvenční/jmenovitý proud liší, může dojít k požáru.

Montáž tohoto zařízení musí provádět kvalifikovaný technik nebo servisní firma.

- Pokud tomu tak není, může dojít k úrazu elektrickým proudem, požáru, explozi, problémům s produktem nebo zranění a také k zneplatnění záruky namontované klimatizace.

Vedle klimatizace namontujte odpojovač (ale nikoli na panelech klimatizace) a elektrický jistič určený pro klimatizaci.

- V opačném případě může dojít k úrazu elektrickým proudem nebo požáru.

Vnější jednotku upevněte tak, aby její elektrická část nebyla odkryta.

- V opačném případě může dojít k úrazu elektrickým proudem, požáru, explozi nebo problémům s produktem.

Zařízení nemontujte v blízkosti topného tělesa ani hořlavého materiálu. Zařízení nemontujte na vlhkém, mastném či prašném místě, na místě vystaveném přímému slunečnímu světlu a vodě (nebo dešti). Zařízení nemontujte na místě, kde může unikat plyn.

- Jeho použití může způsobit úraz elektrickým proudem nebo požár.

Vnější jednotku nikdy nemontujte na místech, jako je vysoká vnější stěna, odkud by jednotka mohla spadnout.

- Důsledkem pádu vnější jednotky může být zranění, smrt či poškození majetku.

Zařízení musí být řádně uzemněné. K uzemnění zařízení nepoužívejte plynové potrubí, plastové vodní potrubí ani telefonní linku.

- V opačném případě může dojít k úrazu elektrickým proudem, požáru či explozi.
- Přesvědčte se, že je uzemněna i elektrická zásuvka.

VÝSTRAHA

Po nainstalování klimatizace ji prosím přikryjte igelitovým pytlíkem, který po spuštění klimatizace sundejte.

Zařízení namontujte na rovném a pevném povrchu, který unese její hmotnost.

- V opačném případě může dojít k nadměrným vibracím, hluku a problémům s produktem.

Řádně namontujte odtokovou hadici, aby voda správně odtékala.

- V opačném případě může dojít k přetečení vody a poškození majetku. Zabraňte mísení odtokové vody a odpadní vody, jinak by se v budoucnu mohl objevit zápach.

Výrobek musí být skladován v místnosti, kde nejsou žádné zdroje vznícení (např. otevřený oheň, plynové spotřebiče, elektrický vařič atd.).

- Všimněte si, že chladivo nevydává žádný zápach.

Při montáži vnější jednotky připojte odtokovou hadici tak, aby odtok probíhal bez problémů.

- Voda, kterou vnější jednotka při vytápění produkuje, může přetéct a způsobit poškození majetku. Především v zimě může z klimatizace upadnout kus ledu a způsobit zranění, smrt či poškození majetku.

Bezpečnostní informace

Zařízení neinstalujte na místa, kde je vyžadován termo-hygrostat (např. serverovna, strojovna, počítačová místnost atp.)

- Tato místa neposkytují pro zařízení garantované provozní podmínky, a proto nemusí být výkon tohoto zařízení na těchto místech dostatečný.

NAPÁJENÍ

UPOZORNĚNÍ

V případě poškození elektrického jističe kontaktujte nejbližší servisní středisko.

Nenatahujte ani příliš neohýbejte elektrické vedení. Vedení nepřekrucujte ani nezavazujte. Elektrické vedení nezavěšujte na kovové předměty, nepokládejte na něj těžké předměty, nezasunujte jej mezi předměty ani nezastrkujte do prostoru za zařízením.

- Jeho použití může způsobit úraz elektrickým proudem nebo požár.

V případě poškození napájecího kabelu jej musí vyměnit výrobce, jeho servisní technik nebo osoby s podobnou kvalifikací, aby nedošlo ke vzniku nebezpečí.

VÝSTRAHA

Pokud klimatizaci delší dobu nebo v průběhu bouřky nepoužíváte, přerušete vedení na elektrickém jističi.

- V opačném případě může dojít k úrazu elektrickým proudem nebo požáru.

POUŽÍVÁNÍ

UPOZORNĚNÍ

V případě vytečení vody do zařízení kontaktujte nejbližší servisní středisko.

- V opačném případě může dojít k úrazu elektrickým proudem nebo požáru.

Pokud zařízení vydává nezvyklé zvuky, pach spáleniny nebo kouř, okamžitě přerušete napájení a kontaktujte nejbližší servisní středisko.

- V opačném případě může dojít k úrazu elektrickým proudem nebo požáru.

V případě závady provoz klimatizace ihned zastavte a odpojte celý systém napájení. Poté kontaktujte zástupce autorizovaného servisu.

V případě úniku plynu (propanu, LPG atd.) okamžitě vyvětrejte, aniž byste se dotkli elektrického vedení. Nedotýkejte se zařízení ani elektrického vedení.

- Nepoužívejte ventilátor.
- Jiskra by mohla způsobit explozi nebo požár.

Je-li nutné klimatizaci znovu namontovat, kontaktujte nejbližší servisní středisko.

- V opačném případě může dojít k problémům s produktem, úniku vody, úrazu elektrickým proudem či požáru.
- Na produkt se nevztahuje doručovací služba. V případě opětovné montáže produktu na jiném místě budou naúčtovány dodatečné náklady na sestavení a poplatek za montáž.
- Pokud chcete produkt namontovat na neobvyklé místo, jako je průmyslová plocha nebo v blízkosti pobřeží, kde je vystaven působení soli z ovzduší, kontaktujte nejbližší servisní středisko.

Bezpečnostní informace

Elektrického jističe se nedotýkejte vlhkýma rukama.

- Mohlo by dojít k úrazu elektrickým proudem.

V průběhu činnosti klimatizaci nevypínejte pomocí jističe.

- Vypnutí a opětovné zapnutí klimatizace pomocí jističe může způsobit jiskru a následně úraz elektrickým proudem a požár.

Po vybalení klimatizace uložte balicí materiál mimo dosah dětí, protože pro ně může být nebezpečný.

- Pokud si dítě natáhne na hlavu plastový obal, může se udusit.

Když probíhá vytápění, nedotýkejte se rukama ani prsty vzduchové lopatky.

- Mohlo by dojít k úrazu elektrickým proudem nebo popálení.

Do přívodu/výstupu vzduchu nestrkejte prsty ani cizí předměty.

- Především dávejte pozor, aby do produktu nestrkaly prsty děti a neporanily se.

Nevystavujte klimatizaci silný úderům a tahu.

- Mohlo by dojít k požáru a problémům s produktem.

V blízkosti venkovní jednotky nenechávejte předměty, po kterých by děti mohly na přístroj vylézt.

- Mohly by se vážně zranit.

Ve špatně odvětraných prostorech nebo v blízkosti nemocných lidí nepoužívejte klimatizaci příliš dlouho.

- Protože hrozí nebezpečí nedostatku kyslíku, otevřete alespoň jednou za hodinu okno.

Nepoužívejte žádné jiné prostředky k urychlení odmrazování nebo čištění než ty, které doporučuje společnost Samsung.

Neprorázejte ani nezapalujte.

Dbejte na to, že chladiva nesmí obsahovat odoranty.

Pokud do zařízení pronikne cizí látka, například voda, vypněte napájení a kontaktujte nejbližší servisní středisko.

- V opačném případě může dojít k úrazu elektrickým proudem nebo požáru.

Nesnažte se zařízení sami opravovat, demontovat ani upravovat.

- Nepoužívejte jiné (například měděné, ocelové atd.) než standardní pojistky.
- Jinak může dojít k úrazu elektrickým proudem, požáru, problémům s produktem nebo zranění.



VÝSTRAHA

Pod vnitřní jednotku nepokládejte žádné předměty ani přístroje.

- Voda odkapávající z vnitřní jednotky může způsobit požár či poškození majetku.

Minimálně jednou ročně kontrolujte, zda není poškozen montážní rám vnější jednotky.

- V opačném případě může dojít ke zranění, úmrtí či poškození majetku.

Aby nedošlo ke zranění, je nutné po zastavení pohybu lamely pro vertikální proudění vzduchu změnit polohu lamel pro horizontální proudění vzduchu. (V případě manuálního nastavení horizontálního proudění vzduchu.)

Bezpečnostní informace

Pokud klimatizace správně nechladí nebo nevytápí, mohlo dojít k úniku chladiva. V případě úniku zastavte provoz, vyvětrejte místnost a obraťte se okamžitě na svého prodejce s žádostí o doplnění chladiva.

Chladivo není škodlivé. Pokud však přijde do styku s ohněm, může dojít k úniku škodlivých plynů a dále hrozí riziko požáru.

Během přepravy vnitřní jednotky je třeba z důvodu ochrany přikrýt potrubí držáky. Při přepravě nadržte výrobek za potrubí.

- Mohlo by dojít k úniku plynu.

Zařízení nemontujte do lodí ani do vozidel (například do obytných dodávek).

- Sůl, otřesy nebo jiné přírodní vlivy mohou způsobit poruchu zařízení, úraz elektrickým proudem či požár.

Na zařízení se nestavte ani na něj nepokládejte žádné předměty (například prádlo, zapálené svíčky, zapálené cigarety, nádobí, chemické látky, kovové předměty atd.).

- Mohlo by dojít k úrazu elektrickým proudem, požáru, problémům s produktem či zranění.

Zařízení neobsluhujte vlhkýma rukama.

- Mohlo by dojít k úrazu elektrickým proudem.

Na povrch zařízení nestříkejte těkavé látky, jako jsou například insekticidy.

- Nejenže mohou být pro člověka nebezpečné, ale mohou také způsobit úraz elektrickým proudem, požár a problémy s produktem.

Nepijte vodu z klimatizace.

- Voda může být pro člověka škodlivá.

Vyvarujte se nárazů, třesení či pádu dálkového ovladače, ani se jej nepokoušejte rozebírat.

Po výměně v dálkovém ovladači uchovávejte baterie mimo dosah dětí.

- Pokud dítě baterii spolkne, okamžitě vyhledejte lékaře.

Při výměně baterií dálkového ovladače dejte pozor, aby kapalina z baterie nepřišla do kontaktu s vaší pokožkou.

- Kapalina z baterie je pro člověka škodlivá.

Nedotýkejte se potrubí připojeného produktu.

- Mohlo by dojít k popálení či zranění.

Nádobu na chladicí kapalinu ani potrubí neřežte ani neopalujte.

Proudění vzduchu by nemělo směřovat k ohni nebo vařiči.

Klimatizaci nepoužívejte k uchování přesných měřicích přístrojů, potravin, zvířat, rostlin a kosmetiky ani k jiným neobvyklým účelům.

- Mohlo by dojít k poškození majetku.

Předcházejte dlouhodobému vystavování osob, zvířat a rostlin vzduchu proudícímu z klimatizace.

- Mohlo by dojít k jejich poranění či poškození.

Bezpečnostní informace

ČIŠTĚNÍ

UPOZORNĚNÍ

Zařízení nečistěte přímým ostříkváním vodou. K čištění zařízení nepoužívejte benzín, ředidlo ani alkohol.

- Mohlo by dojít k odbarvení, deformaci, poškození, úrazu elektrickým proudem či požáru.

Před čištěním a prováděním údržby vypněte napájení a počkejte, dokud se ventilátor nezastaví.

- V opačném případě může dojít k úrazu elektrickým proudem nebo požáru.

VÝSTRAHA

Při čištění povrchu tepelného výměníku venkovní jednotky dejte pozor, protože má ostré hrany.

- Čištění by měl provádět kvalifikovaný technik. Obratťe se na instalačního technika nebo servisní středisko.

Vnitřní prostory klimatizace sami nečistěte.

- Chcete-li vyčistit vnitřní prostor zařízení, kontaktujte nejbližší servisní středisko.
- Při čištění filtru se řiďte popisy v části „Čištění“.
- V opačném případě může dojít k poškození, úrazu elektrickým proudem či požáru.
- Při manipulaci s tepelným výměníkem dejte pozor, abyste se neporanili o ostré hrany jeho povrchu.

Přehled vnitřní jednotky

Vzhled vlastního produktu se může od obrázku níže nepatrně lišit.

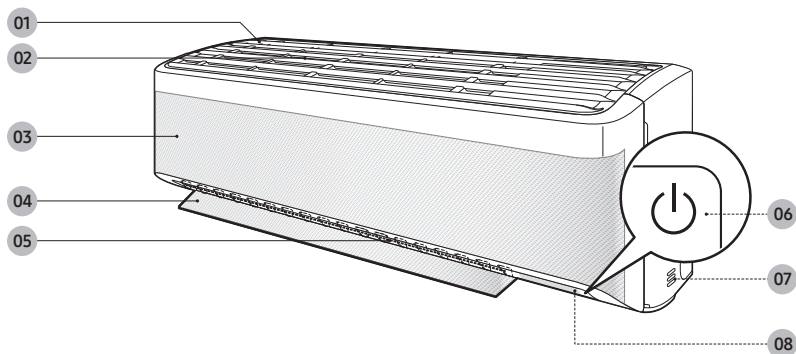

- 01 Sání vzduchu
- 02 Vzduchový filtr
- 03 Panel WindFree
- 04 Lamela pro nastavení směru proudění vzduchu (nahoru a dolů)
- 05 Lamela pro nastavení směru proudění vzduchu (vlevo a vpravo)
- 06 Tlačítko napájení / přijímač dálkového ovladače
- 07 Snímač teploty v místnosti
- 08 Displej

Displej

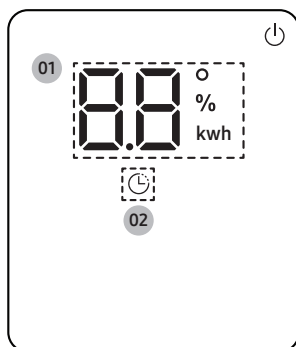

- 01 Indikátor teploty (číselný)
Indikátor resetování filtru (☒ F)
Indikátor automatického čištění (☒ !)
Indikátor odmrazování (☒ F)
- 02 Indikátor časovače
Indikátor good'sleep

Přehled dálkového ovládání

Většina provozních pokynů v této příručce vyžaduje použití dálkového ovladače.

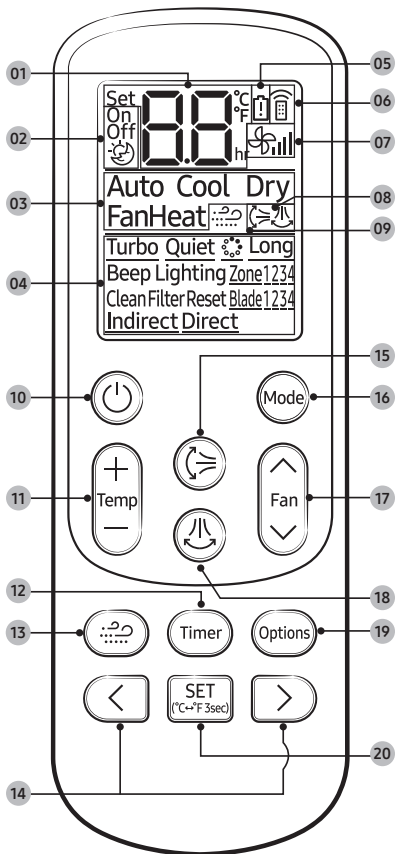

- 01 Nastavte ukazatel teploty / časovače
- 02 Indikátor možnosti časovače
- 03 Indikátor provozního režimu
- 04 Indikátor možnosti
- 05 Indikátor vybité baterie
- 06 Indikátor přenosu signálu
- 07 Ukazatel rychlosti ventilátoru
- 08 Ukazatel směru proudění vzduchu
- 09 Indikátor funkce WindFree
- 10 Vypínač
- 11 Tlačítko teploty
- 12 Tlačítko Timer
- 13 Tlačítko WindFree
- 14 Tlačítko pro nastavení směru / tlačítko výběru
- 15 Tlačítko pro nastavení vertikálního proudění vzduchu
- 16 Tlačítko Mode
- 17 Tlačítko otáček ventilátoru
- 18 Tlačítko pro nastavení horizontálního proudění vzduchu
- 19 Tlačítko Options
- 20 Tlačítko SET/ tlačítko pro výběr jednotek teploty (°C ↔ °F)

POZNÁMKA

- Chcete-li vybrat funkci, nasměrujte dálkový ovladač na senzor dálkového ovládání na vnitřní jednotce.
- Ačkoli **Ionizer** (☼☼☼), **Long**, **Indirect**, **Direct**, **Blade 1234** zobrazuje na displeji dálkového ovládání, není u tohoto modelu k dispozici.
- Pokud dálkový ovladač vypnete a znovu zapnete, nastavení Časované zapnutí / vypnutí a další možnosti, které jste nastavili dříve, se zruší. Nastavení směru proudění vzduchu nebude zrušeno.
- Pokud číslo vnitřní jednotky (Zóna 1 až Zóna 4), které jste vybrali na displeji dálkového ovladače, neodpovídá vnitřní jednotce (vychozí: Vnitřní jednotka 1), na kterou ukazuje dálkové ovládání, vnitřní jednotka nebude fungovat.
- Pokud stisknete tlačítko na dálkovém ovladači v blízkosti silného světla, jako je kompaktní žárovka nebo neonový nápis, klimatizace nemusí fungovat. V takovém případě se přesuňte do blízkosti vnitřní jednotky a poté použijte dálkový ovladač.
- Pokud jiná zařízení reagují na dálkové ovládání, obraťte se na servisní středisko.

Výměna baterií v dálkovém ovladači

Když se na displeji dálkového ovladače zobrazí ikona , vyměňte baterie za nové. Jsou vyžadovány dvě 1,5V baterie typu AAA.

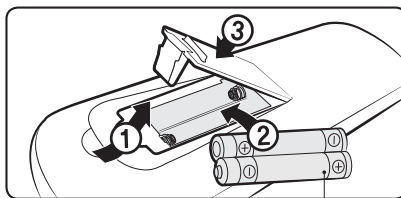

dvě baterie 1,5 V typu AAA

Uložení dálkového ovladače

Pokud nebudete dálkový ovladač delší dobu používat, uložte jej do držáku dálkového ovladače s vyjmutými bateriemi.

POZOR

- Zajistěte, aby do dálkového ovládání nevnikla voda.

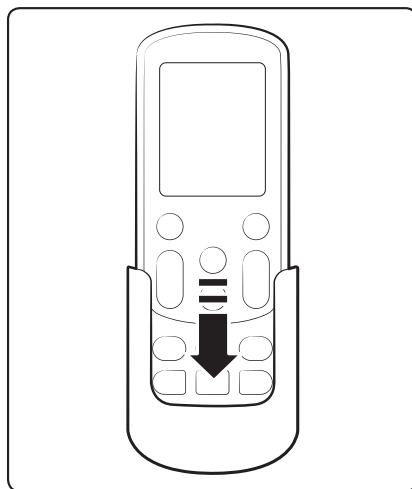

Používání dálkového ovládání

Používání klimatizace je snadné, stačí vybrat režim a následně ovládat teploty, otáčky ventilátoru a směr proudění vzduchu.

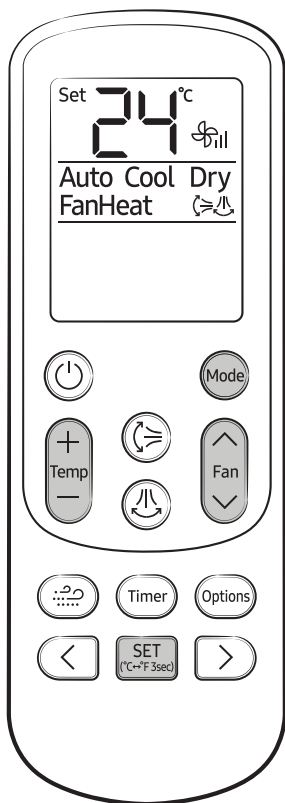

Stručný přehled

Volba provozního režimu

Chcete-li změnit aktuální režim na Auto, Cool, Dry, Fan a Heat, stiskněte tlačítko  (režim).

Ovládání teploty

Můžete ovládat teplotu v jednotlivých režimech takto:

Režim	Ovládání teploty
Auto/Cool/Dry	Nastavte hodnotu mezi 18 °C a 30 °C po 1 °C.
Fan	Nelze regulovat teplotu.
Heat	Nastavte hodnotu mezi 16 °C a 30 °C po 1 °C.

Pomocí dálkového ovladače můžete přepínat mezi hodnotami ve stupních Celsia a Fahrenheita.











► Podržte tlačítko minimálně 3 s.

POZNÁMKA

- Nedojde k přepnutí indikace teploty na vnitřní jednotce.
- Tato funkce se zruší, pokud dojde k výměně baterií dálkového ovládání. V takovém případě tuto funkci spusťte znovu.

Nastavení rychlosti ventilátoru

V každém režimu můžete zvolit následující otáčky ventilátoru:

Režim	Dostupné otáčky ventilátoru
Auto/Dry	 (Automatická)
Cool/Heat	 (Automatická),  (Nízké),  (Střední),  (Vysoké)
Fan	 (Nízké),  (Střední),  (Vysoké)

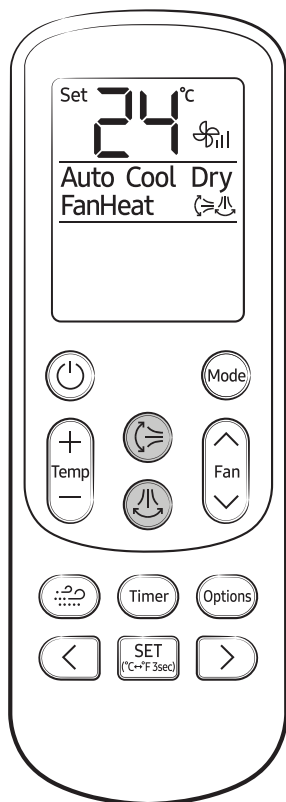



Řízení směru proudění vzduchu

Volba směru proudění vzduchu

Směr proudění vzduchu můžete změnit na svislý nebo vodorovný.

V provozu ►  nebo 

POZNÁMKA

- Chcete-li zablokovat konkrétní směr proudění vzduchu, stiskněte tlačítko  nebo , když jsou lopatky proudění vzduchu v zamýšlené poloze.

Horizontální průtok vzduchu (manuální)

Udržujte horizontální proudění vzduchu v konstantním směru ruční změnou směru lopatek horizontálního proudění vzduchu.

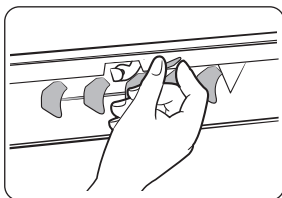

POZNÁMKA

- I když stisknete tlačítko  tato funkce nefunguje.

POZOR

- Abyste zabránili zranění, nezapomeňte po zastavení pohybů vertikálních lopatek pro proudění vzduchu změnit směr horizontálních lopatek pro proudění vzduchu.

Funkce inteligentního napájení

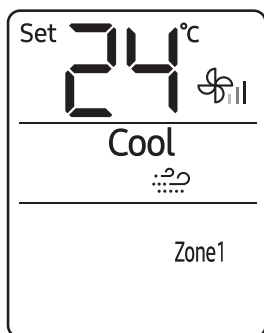

Funkce WindFree Cooling

Díky funkci Wind-free Cooling si můžete užívat mírný chladivý vánek vycházející z úzkých otvorů na panelu Wind-free se zavřenou lamelou pro nastavení směru proudění vzduchu, aniž byste byli vystaveni přímému proudění chladného vzduchu. Automatické ovládání teploty a otáček ventilátoru podle vnitřní teploty zajišťuje v místnosti chladné a příjemné prostředí.

V režimu Cool/Dry/Fan ▶



NOTE

- Chcete-li tuto funkci zrušit, stiskněte  znovu tlačítko.
- Po zrušení funkce Windfree Cooling se otáčky ventilátoru klimatizace vrátí na původní rychlost.
- Nastavenou teplotu můžete upravovat se spuštěnou funkcí Windfree Cooling, přičemž doporučené nastavené teploty jsou 24 až 26 °C. V režimu Fan nicméně nastavenou teplotu měnit nelze.
- Funkci Windfree Cooling lze použít v režimu Cool, Dry nebo Fan.
- Pokud se zvýší pokojová teplota v důsledku zvýšení venkovní teploty, tepla od vaření nebo z jiného důvodu, spusťte režim Cool a potom spusťte funkci Windfree Cooling.
- Zvolíte-li funkci Windfree Cooling v režimu Fan, přestane pracovat kompresor a z klimatizace nebude vycházet chladný vzduch. Z klimatizace bude nicméně proudit svěží vánek, který začne čistit vzduch v místnosti.

- Během chlazení bez větru může být studený vzduch přerušovaně oslabován v závislosti na teplotě a vlhkosti v místnosti. Ale proudy vzduchu bez větru jsou udržovány a oslabený studený vzduch je okamžitě rekuperován, což udržuje místnost v pohodlí. (Během chlazení bez větru se mohou lopatky průtoku vzduchu otevřít a plynule regulovat proudy vzduchu v místnosti, v závislosti na nastavení instalace. V takovém případě, jakmile se změní vnitřní teplota a vlhkost, lopatky průtoku vzduchu se zavřou a restartuje se chlazení bez větru. Další informace o nastavení instalace najdete v části „Nastavení adres vnitřní jednotky a možnosti instalace“ v instalační příručce vnitřní jednotky.)

Změna lopatky proudění vzduchu teplotou a vlhkostí			
Vnitřní teplota a vlhkost	Nízký	Vysoký	
		Vánek je vhnán přes mikrootvory na lopatkách pro proudění vzduchu.	Vánek je vhnán přes mikrootvory na lopatkách pro proudění vzduchu.
Lopatka pro proudění vzduchu	Zavřeno	Uzavřeno (výchozí)	Otevřeno (podle nastavení)

- Když funkce WindFree Cooling běží během spánku, můžete cítit studený vzduch, pokud je klimatizace instalována nad postelí. V takovém případě nastavte požadovanou teplotu na vyšší hodnotu, než je normální nastavená teplota.
- Pokud vyberete funkci Wind-Free Cooling, zatímco běží funkce jako Turbo, Quiet, Air Flow direction () nebo good'sleep, budou tyto funkce zrušeny.

Funkce inteligentního napájení

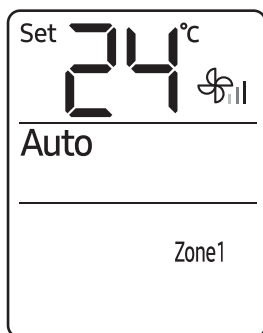

Režim Auto

V režimu Auto lze pomocí výkonné funkce chlazení a vytápění dosáhnout požadované teploty automaticky. Pokud se rozdíl mezi teplotou v místnosti a nastavenou teplotou sníží, klimatizace bude regulovat otáčky ventilátoru a směr proudění vzduchu.



POZNÁMKA

- Rychlost ventilátoru nelze změnit.
- Je-li spuštěn režim chlazení, klimatizace produkuje silný studený vzduch, pokud existuje velký rozdíl mezi nastavenou teplotou a aktuální teplotou. Když se teplotní rozdíl zmenší, klimatizace automaticky změní směr proudění vzduchu na Wide a udržuje v místnosti příjemnou teplotu.

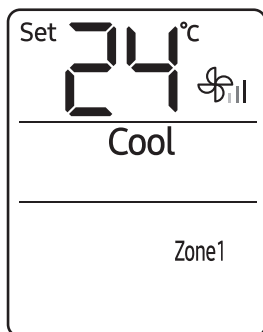

Režim Cool

Režim Cool použijte k ochlazení v teplém počasí.



POZNÁMKA

- Pro pohodlí udržujte teplotní rozdíl mezi vnitřním a venkovním vzduchem v režimu chlazení v rozmezí 5 °C.
- Chcete-li svůj pokoj rychle ochladit, vyberte nízkou teplotu a vysokou rychlost ventilátoru.
- Pro úsporu energie zvolte vysokou teplotu a nízkou rychlost ventilátoru.
- Jakmile se vnitřní teplota přiblíží nastavené teplotě, bude kompresor pracovat s nízkou rychlostí, aby šetřil energii.

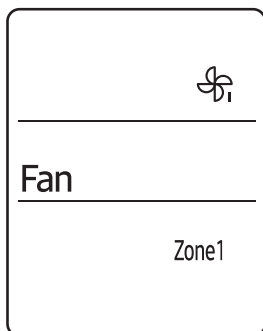
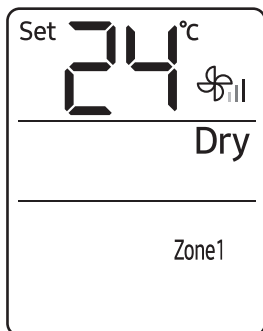

Režim Dry

Režim Dry použijte za deště nebo vlhka.

 ►  ► Vyberte možnost Dry.

POZNÁMKA

- V režimu Dry nelze změnit rychlost ventilátoru.
- Čím větší je rozdíl mezi nastavenou teplotou a aktuální teplotou, tím větší je množství odvlhčeného vzduchu.

Režim Fan

V režimu Fan běží klimatizace jako podlahový ventilátor, z něhož vychází proud vzduchu bez vytápění nebo chlazení.

 ►  ► Vyberte možnost Fan.

POZNÁMKA

- Pokud klimatizaci nebudete delší dobu používat, vysušte ji spuštěním v režimu ventilátoru po dobu 3 nebo 4 hodin.

Funkce inteligentního napájení

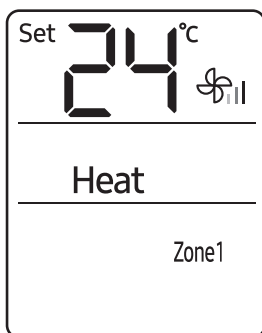

Režim Heat

Režim Heat použijte, abyste zůstali v teple.



POZNÁMKA

- Při zahřívání klimatizace nemusí ventilátor na začátku chvíli fungovat, aby se zabránilo studenému větru.
- Když je spuštěna funkce odmrazování, vnitřní jednotka neposkytuje žádný vánek, aby zabránila studenému větru.
- Pokud je venkovní teplota nízká a vlhkost vysoká, když je režim Heat v provozu, může se topný výkon klimatizačního zařízení snížit v důsledku námrazy a námrazy, které se vytvořily na venkovním výměníku tepla. Když nastane tento stav, klimatizace spustí funkci odmrazování po dobu asi 5 až 12 minut, aby odstranila námrazu a led, a z venkovní jednotky se uvolní vodní pára.
- Doba provozu funkce odmrazování se liší v závislosti na množství námrazy a ledu a vlhkosti.
- Pokud je funkce odmrazování spuštěna, nebude fungovat žádná z dalších funkcí, i když je vyberete na dálkovém ovladači.

Různé inteligentní funkce

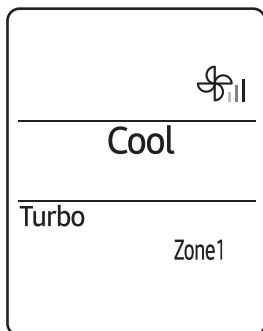

Režim Turbo

Použijte funkci Turbo k intenzivnímu chlazení nebo ohřevu k výraznému snížení nebo zvýšení vnitřní teploty během 30 minut.

V režimu Cool nebo Heat ▶  ▶

  ▶ Vyberte možnost Turbo. ▶ 

POZNÁMKA

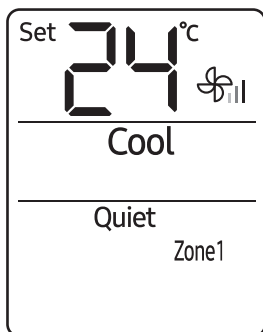

- Po 30 minutách provozu se klimatizace automaticky přepne do standardního režimu Cool nebo Heat.
- Můžete změnit směr proudění vzduchu. Potrubní vnitřní jednotky nepřicházejí se svislým směrem proudění vzduchu.
- Nelze změnit nastavenou teplotu ani rychlost ventilátoru.
- Pokud vyberete funkci Turbo, zatímco jsou spuštěny funkce jako WindFree Cooling, Quiet nebo good'sleep, budou tyto funkce zrušeny.



Funkce Quiet

Pomocí funkce Quiet můžete snížit provozní hluk jednotky. Tuto funkci lze vybrat v režimu Cool nebo Heat.

V režimu Cool nebo Heat ▶  ▶

  ▶ Vyberte možnost Quiet. ▶ 

POZNÁMKA

- Můžete změnit nastavenou teplotu a směr proudění vzduchu. Rychlost ventilátoru nelze změnit.
- Pokud vyberete funkci Quiet, zatímco jsou spuštěny funkce jako Turbo nebo good'sleep, budou tyto funkce zrušeny.

Různé inteligentní funkce

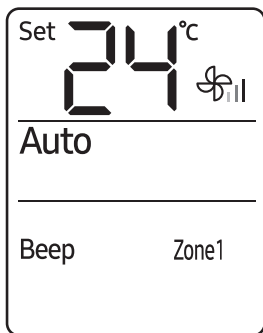

Funkce zvuku Beep.

Funkci Beep použijte k zapnutí nebo vypnutí pípání, které zazní při stisknutí tlačítka na dálkovém ovladači.

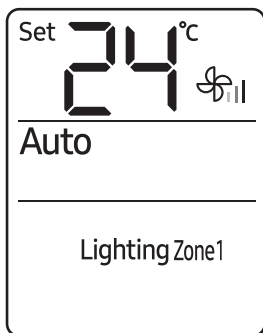
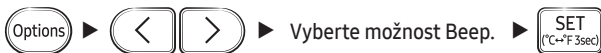

Funkce osvětlení displeje

Pomocí funkce osvětlení displeje můžete zapnout či vypnout osvětlení displeje vnitřní jednotky.



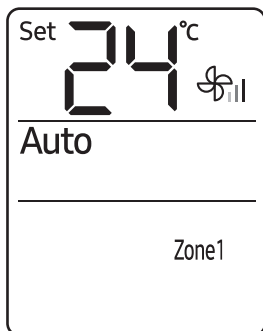

Individuální ovládání vnitřních jednotek

Pomocí funkce Zóna vyberte vnitřní jednotku, kterou chcete ovládat jednotlivě. Například vyberte Zónu 1 pro ovládání pouze vnitřní jednotky 1.

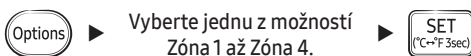

POZNÁMKA

- Můžete vybrat jednu nebo všechny zóny 1 až 4.
- Číslo vnitřní jednotky musí nastavit instalační technik: instalační program nastaví číslo na každé vnitřní jednotce. Chcete-li změnit čísla stávajících vnitřních jednotek, kontaktujte servisní středisko.
- Aktuální nastavení funkce Zóna přetrvává, i když změňte aktuální režim nebo vypnete a zapnete dálkové ovládání.
- Při výměně baterií v dálkovém ovladači se výběr zóny provedený pomocí dálkového ovladače resetuje.

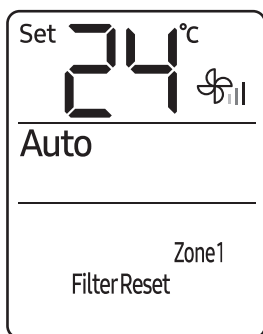

Vymazání připomenutí čištění filtru

Pomocí funkce Reset filtru resetujete připomenutí čištění filtru po vyčištění nebo výměně filtru.

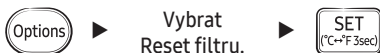

Funkce úspory energie

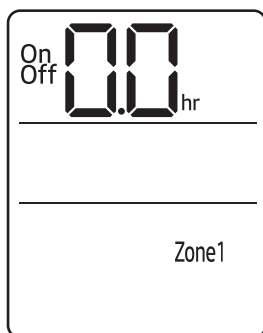

Funkce zapnutí/vypnutí časovače

Pomocí funkce zapnutí/vypnutí časovače zapnete nebo vypnete klimatizaci po nastaveném čase.

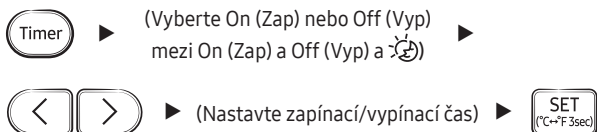

- Stisknutím tlačítka **Timer** (Timer)(Časovač) změníte aktuální funkci mezi On (Zap), Off (Vyp) a (good'sleep). (good'sleep) je zobrazen pouze v režimech Cool (Chlazení) a Heat (Vytápění).

POZNÁMKA

- Můžete nastavit čas mezi 0,5 a 24 hodinami. Nastavte časový interval na 0,0 pro zrušení funkce časovače.
- Po spuštění funkce Časované zapnutí můžete změnit režim a nastavenou teplotu. Pokud použijete funkci časovaného zapnutí / vypnutí v režimu ventilátoru, nemůžete změnit nastavenou teplotu.
- U funkci Časované zapnutí a Časované vypnutí nelze nastavit stejný čas.
- Pokud stisknete tlačítko **Timer** když je dálkový ovladač vypnutý, na displeji dálkového ovladače se zobrazí pět; pokud stisknete tlačítko **Timer** když je dálkový ovladač zapnutý, zobrazí se nejprve Vypnuto.

Kombinování funkce časovaného zapnutí a vypnutí

Pokud je klimatizační zařízení vypnuté	Příklad) Časované zapnutí na: 3 hodiny, časované vypnutí: 5 hodina Klimatizační jednotka se zapne po 3 hodinách od okamžiku, kdy jste nastavili časovače a zůstává běžet po dobu 2 hodin, poté se automaticky vypne.
Pokud je klimatizační zařízení zapnuté	Příklad) Časované zapnutí na: 3 hodiny, časované vypnutí: 1 hodina Klimatizační zařízení se vypne po 1 hodině od chvíle, kdy jste nastavili časovače a zapne se po 2 hodinách od vypnutí.

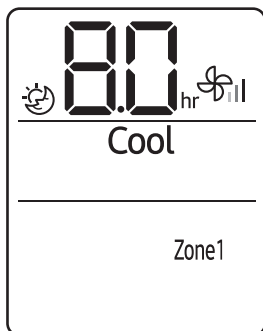

Funkce good'sleep

Funkce good'sleep umožňuje šetřit energii, když spíte. Tuto funkci lze vybrat v režimu Cool.

V režimu Cool ► (Vyberte mezi On (Zap) a Off (Vyp) a) ►

► (Nastavuje provozní čas.) ►

- Stisknutím tlačítka (Timer) (Časovač) změníte aktuální funkci mezi On (Zap), Off (Vyp) a (good'sleep).

POZNÁMKA

- Rychlost ventilátoru a směry proudění vzduchu se nastavují automaticky.
- Nastavenou teplotu můžete nastavit o 1 °C mezi 18 °C a 30 °C. Doporučená nastavená teplota ve funkci dobrého spánku je 25 až 27 °C.
- Doba provozu můžete nastavit na 0,5 až 12 hodin. Nastavením doby provozu na 0,0 funkci Good'sleep zrušíte.
- Výchozí doba provozu funkce good'sleep v režimu Cool je 8 hodin. Pokud je doba provozu nastavena na více než 5 hodin, spustí se funkce probuzení 1 hodinu před nastaveným časem. Jakmile vyprší doba provozu, klimatizace se automaticky zastaví.
- Když se funkce Časované zapnutí, Časované vypnutí a dobrá doba spánku překrývají, klimatizace spustí svůj časovač pouze s funkcí, kterou jste spustili naposledy.
- Pokud vyberete funkci dobrého spánku, zatímco jsou spuštěny funkce jako WindFree Cooling, Turbo nebo Quiet, budou tyto funkce zrušeny.

Plánování činnosti

Úkol	Jak často	Kým	Pokyn
Aktivujte funkci automatického čištění.	Podle potřeby	Vlastník	"Funkce automatického čištění" na straně 31.
ČIŠTĚNÍ filtru.	Jednou za 2 týdny	Vlastník	"Čištění filtru" na straně 33.
Čištění panelu WindFree	Minimálně jednou za měsíc	Vlastník	"Čištění panelu WindFree" na straně 34.
Vyčistěte exteriér vnitřní jednotky.	Podle potřeby	Vlastník	"Čištění vnějšího povrchu vnitřní jednotky" na straně 32.
Vyčistěte exteriér venkovní jednotky.	Alespoň jednou ročně	Vlastník	"Čištění tepelného výměníku u venkovní jednotky" na straně 32.
Výměna baterií v dálkovém ovládaní	Podle potřeby	Vlastník	"Výměna baterií v dálkovém ovládaní" na straně 17.
Na venkovní jednotku použijte protikorozní prostředek. (Pouze pokud je nainstalována v blízkosti místa vystaveného působení slané vody například v blízkosti moře)	Alespoň jednou ročně	Kvalifikovaný technik	Kontaktujte svého poskytovatele služeb.
Vyčistěte vnitřek vnitřní a venkovní jednotky.	Jednou ročně	Kvalifikovaný technik	Kontaktujte svého poskytovatele služeb.
Proveďte kontrolu jednotek, elektrického zapojení, trubek vedení chladiva a ochranných prvků.	Jednou ročně	Kvalifikovaný technik	Kontaktujte svého poskytovatele služeb.

Čištění

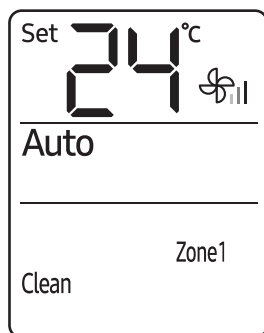

Funkce automatického čištění

Pomocí funkce Clean odstraňte vlhkost z vnitřku klimatizace, abyste zabránili šíření hub, bakterií atd.



POZNÁMKA

- V závislosti na stavu vnitřní jednotky se provoz čištění zastaví po 30 sekundách až 20 minutách provozu.
- Když je nastavena funkce čištění, vnitřní jednotka zobrazí "C !". Když je funkce Clean zrušena, vnitřní jednotka nic nezobrazuje.
- Funkci Clean nemůžete použít po spuštění funkce Timed Off nebo good'sleep.
- Pokud klimatizaci zapnete a poté do 20 sekund vypnete, funkce čištění nebude fungovat.
- Když je klimatizace vypnutá, funkce Clean funguje okamžitě. Když je zapnutá, funguje funkce Clean po zastavení.
- Jakmile je funkce Clean spuštěna, automaticky pokračuje v činnosti, dokud není zrušena.

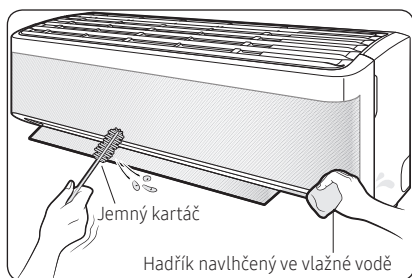

Čištění vnějšího povrchu vnitřní jednotky

- 1 Vypněte klimatizaci a počkejte, až se zastaví ventilátor.
- 2 Odpojte napájení.
- 3 Vnější povrch očistěte měkkým kartáčem nebo vlhkým hadříkem.

⚠ UPOZORNĚNÍ

- Zařízení nečistěte přímým ostříkáváním vodou. Voda pronikající do jednotky může způsobit úraz elektrickým proudem nebo požár, který by mohl způsobit smrtelné či vážné zranění nebo škodu na majetku:

⚠ VÝSTRAHA

- K čištění displeje vnitřní jednotky nepoužívejte alkalický čisticí prostředek.
- K čištění povrchů jednotky nepoužívejte kyselinu sírovou, kyselinu solnou ani organická rozpouštědla (např. ředidlo, petrolej, aceton, benzen či alkohol).

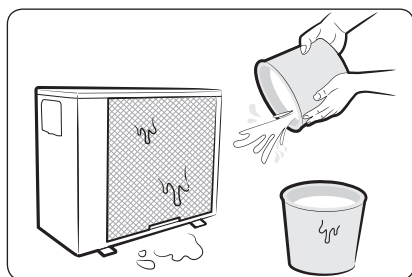

Čištění tepelného výměníku u venkovní jednotky

- 1 Vypněte klimatizaci a počkejte, až se zastaví ventilátor.
- 2 Odpojte napájení.
- 3 Proudem vody odstraňte z tepelného výměníku prach a jiné nečistoty.

⚠ VÝSTRAHA

- K čištění povrchů jednotky nepoužívejte kyselinu sírovou, kyselinu solnou ani organická rozpouštědla (např. ředidlo, petrolej, aceton, benzen či alkohol).
- Potřebujete-li provést kontrolu nebo čištění vnitřku tepelného výměníku u venkovní jednotky, obraťte se o pomoc na místní servisní středisko.

Čištění filtru

Vzduchový filtr čistíte každé dva týdny nebo pokud se na displeji vnitřní jednotky zobrazí **CF** (připomenutí čištění filtru). Intervaly mezi jednotlivými čištěními se mohou lišit podle využívání klimatizace a podmínek prostředí.

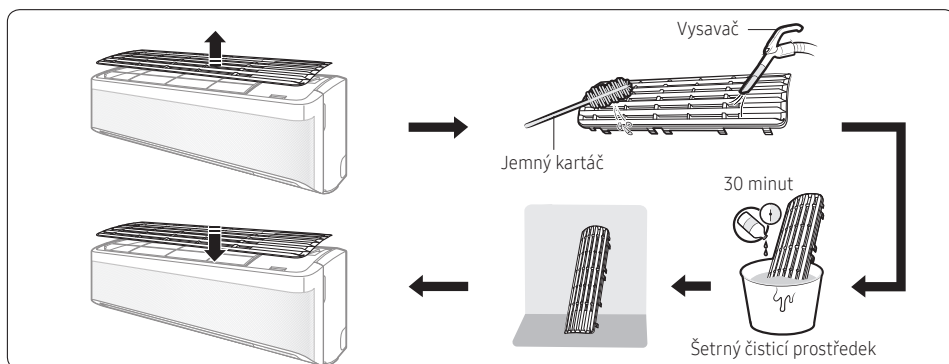

- 1 Vysuňte filtr z jednotky.
- 2 K odstranění prachu nebo nečistot z filtru použijte měkký kartáč nebo vysavač.
- 3 Ponořte filtr na 30 minut do vody a neagresivního čisticího prostředku.
- 4 Opláchněte filtr a nechte jej oschnout na dobře větraném místě, které není vystaveno přímému slunečnímu světlu.
- 5 Vraťte filtr zpět na své místo.
- 6 Resetujte připomenutí čištění filtru:

V provozu ►  ►   ► Vyberte možnost Filter Reset. ► 

VÝSTRAHA

- Během čištění dejte pozor, abyste nepoškodili filtr.
- Vzduchový filtr nečistěte hrubým kartáčem ani podobnými čisticími pomůckami.
- Při sušení nevystavujte vzduchový filtr přímému slunečnímu světlu.

Čištění

Čištění panelu WindFree

Panel WindFree očistěte alespoň jednou měsíčně.

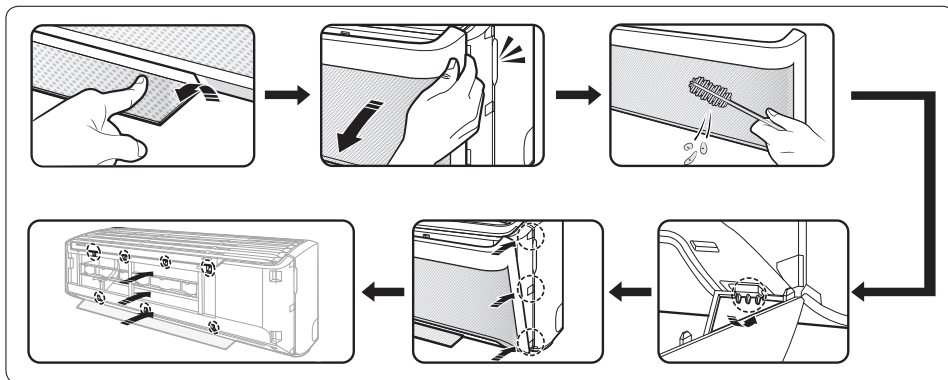

- 1 Vytažením otevřete lamelu pro nastavení směru proudění vzduchu.
- 2 Uchopte obě strany panelu WindFree a zatažením jej odpojte od klimatizace.
- 3 K odstranění prachu z filtru použijte měkký kartáč nebo vysavač.
- 4 Zavěste panel WindFree v drážkách vlevo a vpravo dole.
- 5 Vyrovnajte výčnělky panelu WindFree s drážkami v horní, střední a spodní části předního panelu.
- 6 Po vložení panelu WindFree zatlačte rukou na 4 místa nahoře a na 3 místa dole tak, aby na panelu nebyly žádné mezery.

VÝSTRAHA

- Pokud připevníte panel WindFree bez otevření lamely pro nastavení směru proudění vzduchu, může být lamela panelem WindFree zakryta a nemusí se správně otevírat. ng open, it may become obstructed by the Wind-Free panel and may not open properly.

Údržba klimatizace

Pokud nebudete klimatizaci delší dobu používat, vysušte ji, abyste udrželi nejlepší podmínky..

- 1 Klimatizační jednotku důkladně vysušte tak, že budete pracovat v režimu ventilátoru po dobu 3 až 4 hodin a odpojte napájecí kabel. Pokud v součástech zůstane vlhkost, může dojít k vnitřnímu poškození.
- 2 Před opětovným použitím klimatizační jednotky znovu vysušte vnitřní součásti klimatizace spuštěním v režimu ventilátoru po dobu 3 až 4 hodin. To pomáhá odstranit pachy, které se mohly vytvářet vlhkostí.

Pravidelné kontroly

Pro správnou údržbu klimatizace postupujte podle následující tabulky.

Typ	Popis	Měsíční	Každé 4 měsíce	Jednou za rok
Vnitřní jednotka	Vyčistěte vzduchový filtr (1).	●		
	Vyčistěte odtokovou vanu kondenzátu (2).			●
	Důkladně vyčistěte výměník tepla (2).			●
	Vyčistěte odtokové potrubí kondenzátu (2).		●	
	Vyměňte baterie v dálkovém ovladači (1).			●
Venkovní jednotka	Vyčistěte výměník tepla na vnější straně jednotky (2).		●	
	Vyčistěte výměník tepla na vnitřní straně jednotky (2).			●
	Elektrické součásti očistěte proudem vzduchu (2).			●
	Zkontrolujte, zda jsou všechny elektrické součásti pevně utažené (2).			●
	Vyčistěte ventilátor (2).			●
	Zkontrolujte, zda je celá sestava ventilátoru pevně utažena (2).			●
	Vyčistěte odtokovou vanu kondenzátu (2).			●

POZNÁMKA

- Výše popsané kontroly a údržba jsou nezbytné k zajištění účinnosti klimatizace. Četnost těchto operací se může lišit v závislosti na charakteristikách oblasti, množství prachu atd.
 - (1) Výše uvedené operace by měly být prováděny častěji, pokud je oblast instalace velmi prašná.
 - (2) Tyto operace musí být vždy prováděny kvalifikovaným personálem. Podrobnější informace naleznete v instalační příručce.

Údržba klimatizace

Vnitřní ochrana prostřednictvím řídicího systému jednotky

Tato vnitřní ochrana funguje, pokud v klimatizační jednotce dojde k vnitřní poruše.

Typ	Popis
Proti studenému vzduchu	Když se tepelné čerpadlo topí, vnitřní ventilátor se vypne proti studenému vzduchu.
Cyklus odmrazování	Když se tepelné čerpadlo topí, vnitřní ventilátor se vypne proti studenému vzduchu.
Chraňte kompresor	Klimatizační jednotka nezačne okamžitě fungovat, aby chránila kompresor venkovní jednotky po spuštění.

POZNÁMKA

- Pokud tepelné čerpadlo pracuje v režimu vytápění, aktivuje se cyklus odmrazování, aby se odstranila námraza z venkovní jednotky, která se mohla usazovat při nízkých teplotách.
- Interní ventilátor se automaticky vypne a restartuje až po dokončení cyklu odmrazování.
- Když je cyklus odmrazování v provozu, může generovat podivný zvuk. Pro bezpečnost produktu je to normální provoz.

Odstraňování problémů

Jestliže klimatizační zařízení nepracuje správně, pro ušetření času a zbytečných výdajů se podívejte na následující tabulku.

Problém	Řešení
Klimatizační zařízení vůbec nepracuje.	<ul style="list-style-type: none">• Zkontrolujte stav přívodu elektřiny a pak spusťte klimatizační zařízení znovu.• Zapněte jističe, připojte napájecí kabel, znovu spusťte klimatizační zařízení.• Ujistěte se, že je odpínací prvek sepnut.• Zkontrolujte, zda neběží nějaký časovač. Spusťte klimatizační zařízení znovu stiskem tlačítka Napájení.
Nemohu změnit teplotu.	<ul style="list-style-type: none">• Zkontrolujte, zda je spuštěn režim Fan (Ventilátor) nebo Fast (Rychle). V těchto režimech řídí klimatizační jednotka nastavenou teplotu automaticky a nelze měnit nastavenou teplotu.
Z klimatizačního zařízení nevychází studený nebo teplý vzduch.	<ul style="list-style-type: none">• Zkontrolujte, zda je nastavená teplota vyšší v režimu Cool (Chlazení) nebo nižší v režimu Heat (Vytápění) než je aktuální teplota. Stiskněte tlačítko Temp (Teplota) na dálkovém ovladači pro změnu nastavené teploty.• Zkontrolujte, zda filtr není ucpaný nečistotami. Je-li vzduchový filtr blokováán, výkon chlazení a vytápění se může snížit. Pravidelně odstraňujte nečistoty.• Zkontrolujte, zda není venkovní jednotka zakrytá nebo instalovaná blízko překážek. Odstraňte krytí a překážky.• Zkontrolujte, zda klimatizace nepracuje v režimu odmrazování. Když se v zimě vytváří led, nebo je venkovní teplota příliš nízká, pracuje klimatizace v režimu odmrazování automaticky. Pokud je tato funkce aktivní, ventilátor vnitřní jednotky se zastaví a teplý vzduch nevychází ven.• Zkontrolujte, zda jsou dveře nebo okna otevřená. To může způsobit špatné chlazení nebo vytápění. Zavřete dveře a okna.• Zkontrolujte, zda je klimatizační zařízení zapnuté bezprostředně po zastavení chlazení nebo vytápění. V takovém případě bude běžet jen ventilátor, aby chránil kompresor venkovní jednotky.• Zkontrolujte, zda délka trubky není příliš velká. Pokud délka trubky přesahuje maximální dovolenou délku, může být snížen výkon chlazení/ohřevu.
Nemůžu změnit směr proudění vzduchu.	<ul style="list-style-type: none">• Zkontrolujte, zda neběží funkce good'sleep. Když je tato funkce spuštěna, není možné řídit směr proudění vzduchu. (Ale můžete řídit směr proudění vzduchu, pokud je tato funkce je spuštěna v režimu Heat (Vytápění).)

Údržba klimatizace

Problém	Řešení
Nemůžu změnit rychlost ventilátoru.	<ul style="list-style-type: none">• Je-li aktivní režim Auto, Dry (Vysoušení) nebo Fast (Rychle) nebo je aktivní funkce good'sleep režimu Cool (Chlazení), klimatizační jednotka automaticky reguluje otáčky ventilátoru a nelze měnit rychlost ventilátoru.
Dálkové ovládání nepracuje.	<ul style="list-style-type: none">• Vyměňte baterie v dálkovém ovladači za nové.• Ujistěte se, že snímač dálkového ovladače neblokuje žádná překážka.• Zkontrolujte, zda nejsou blízko klimatizačního zařízení zdroje silného osvětlení. Silné světlo vycházející ze zářivkových trubíc nebo z neonových tabulí může rušit elektrické vlny.
Nefungují časovače pro zapnutí/vypnutí jednotky.	<ul style="list-style-type: none">• Zkontrolujte, zda po nastavení času stisknete tlačítko SET (NASTAVIT) na dálkovém ovladači.
Indikátor trvale bliká.	<ul style="list-style-type: none">• Stisknutím tlačítka Napájení vypněte klimatizační zařízení nebo odpojte napájecí kabel. Pokud indikátor stále bliká, spojte se se servisním střediskem.
Během provozu pronikají do místnosti zápachy.	<ul style="list-style-type: none">• Zkontrolujte, zda klimatizační zařízení nepracuje v zakouřené oblasti. Vytvětrejte místnost nebo provozujte klimatizační zařízení 3 až 4 hodiny v režimu Fan (Ventilátor). (Nejsou zde použité žádné komponenty v klimatizačním zařízení, které by vydávaly silný zápach.)• Zkontrolujte, zda jsou čisté odtoky. Pravidelně je čistěte.
Je hlášena chyba.	<ul style="list-style-type: none">• Když bliká indikátor vnitřní jednotky, spojte se s nejbližším servisním střediskem. Ujistěte se, že sdělíte servisnímu středisku chybový kód.
Vytváří se hluk.	<ul style="list-style-type: none">• Při změně průtoku chladiva se může ozývat hluk mohou v závislosti na stavu klimatizačního zařízení. Jedná se o normální stav.

Problém	Řešení
„Je generován nadměrný hluk“ a „Snížený výkon“	<ul style="list-style-type: none"> • Pokud je generován nadměrný / nepravidelný hluk ve spojení se sníženým výkonem produktu, obraťte se na svého servisního technika a ujistěte se, že produkt funguje správně.
Z venkovní jednotky se kouří.	<ul style="list-style-type: none"> • Nemusí to být oheň, ale to může být pára unikající z venkovního tepelného výměníku při běžící funkci odmrazování v režimu Heat (Vytápění) v zimním období.
Z potrubních spojů venkovní jednotky kape voda.	<ul style="list-style-type: none"> • Při prudkých změnách okolní teploty se může vytvářet kondenzace. Jedná se o normální stav.

Rozsahy provozu

Níže uvedená tabulka ukazuje rozsahy teplot a vlhkosti, ve kterých lze klimatizaci provozovat. Efektivní použití najdete v tabulce.

Modelka	REŽIM	PROVOZNÍ TEPLOTA		VNITŘNÍ VLHKOST
		KRYTÝ	VENKOVNÍ	
AC026TNXDKG AC035TNXDKG	Cool	18°C to 32°C	-15°C to 46°C	80% or less
	Heat	30°C or less	-20°C to 24°C	-
	Dry	18°C to 32°C	-15°C to 46°C	80% or less
AC052TNXDKG AC071TNXDKG	Cool	18°C to 32°C	-15°C to 50°C	80% or less
	Heat	30°C or less	-20°C to 24°C	-
	Dry	18°C to 32°C	-15°C to 50°C	80% or less

POZNÁMKA

- Standardizovaná teplota pro vytápění je 7 ° C. Pokud venkovní teplota klesne na 0 ° C nebo méně, může být topný výkon snížen v závislosti na teplotních podmínkách.
- Pokud se chlazení používá při teplotě nad 32 ° C (vnitřní teplota), nechladí se na plný výkon.

Informace o chladiivu

Důležité informace: nařízení týkající se použitého chladiiva.

Tento výrobek obsahuje fluorované skleníkové plyny. Nevypouštějte plyny do ovzduší.

VÝSTRAHA

Pokud systém obsahuje 5 tCO₂e a více fluorovaných skleníkových plynů, podle nařízení (EU) č. 517/2014 je u něj nutné minimálně každých 12 měsíců provádět kontroly úniku. Tuto činnost může provádět pouze kvalifikovaný pracovník. Ve výše uvedené situaci je pracovník provádějící instalaci (nebo oprávněná osoba odpovídající za finální kontrolu) povinen dodat knihu údržby obsahující veškeré zaznamenané údaje podle NAŘÍZENÍ EVROPSKÉHO PARLAMENTU A RADY (EU) č. 517/2014 ze dne 16. dubna 2014 o fluorovaných skleníkových plynech.

Typ chladicí kapaliny	Hodnota GWP
R-32	675

- GWP: Potenciál globálního oteplování
- Výpočet tCO₂e: kg x GWP / 1000

Technické specifikace

Typ	Modelka	Čistá hmotnost (kg)	Čistý rozměr (Š x H x V) (mm)
Vnitřní jednotka	AC026TNXDKG	9.1	820 x 299 x 215
	AC035TNXDKG	9.1	820 x 299 x 215
	AC052TNXDKG	11.7	1055 x 299 x 215
	AC071TNXDKG	12.7	1055 x 299 x 215

MÁTE OTÁZKY NEBO KOMENTÁŘE?

ZEMĚ	VOLEJTE	NEBO NÁS NAVŠTIVTE ONLINE NA
UK	0333 000 0333	www.samsung.com/uk/support
IRELAND (EIRE)	0818 717100	www.samsung.com/ie/support
GERMANY	06196 77 555 77	www.samsung.com/de/support
FRANCE	01 48 63 00 00	www.samsung.com/fr/support
ITALIA	800-SAMSUNG (800.7267864)	www.samsung.com/it/support
SPAIN	91 175 00 15	www.samsung.com/es/support
PORTUGAL	808 207 267	www.samsung.com/pt/support
LUXEMBURG	261 03 710	www.samsung.com/be_fr/support
NETHERLANDS	088 90 90 100	www.samsung.com/nl/support
BELGIUM	02-201-24-18	www.samsung.com/be/support (Dutch) www.samsung.com/be_fr/support (French)
NORWAY	21629099	www.samsung.com/no/support
DENMARK	707 019 70	www.samsung.com/dk/support
FINLAND	030-6227 515	www.samsung.com/fi/support
SWEDEN	0771 726 786	www.samsung.com/se/support
POLAND	801-172-678* lub +48 22 607-93-33* Specjalistyczna infolinia do obsługi zapytań dotyczących telefonów komórkowych: 801-672-678* * (opłata według taryfy operatora)	http://www.samsung.com/pl/support/
HUNGARY	0680SAMSUNG (0680-726-7864)	www.samsung.com/hu/support
AUSTRIA	0800 72 67 864 (0800-SAMSUNG)	www.samsung.com/at/support
SWITZERLAND	0800 726 786	www.samsung.com/ch/support (German) www.samsung.com/ch_fr/support (French)
CZECH	800 - SAMSUNG (800-726786)	www.samsung.com/cz/support
SLOVAKIA	0800 - SAMSUNG (0800-726 786)	www.samsung.com/sk/support
CROATIA	072 726 786	www.samsung.com/hr/support
BOSNIA	055 233 999	www.samsung.com/support
North Macedonia	023 207 777	www.samsung.com/mk/support
MONTENEGRO	020 405 888	www.samsung.com/support
SLOVENIA	080 697 267 (brezplačna številka)	www.samsung.com/si/support
SERBIA	011 321 6899	www.samsung.com/rs/support
KOSOVO	0800 10 10 1	www.samsung.com/support
ALBANIA	045 620 202	www.samsung.com/al/support
BULGARIA	*3000 Цена на един граѓански разговор 0800 111 31 Безплатен за всуцки оперативор	www.samsung.com/bg/support
ROMANIA	*8000 (apel in retea) 08008-726-78-64 (08008-SAMSUNG) Apel GRATUIT Atenție: Dacă efectuați apelul din rețeaua Digi (RCS/ RDS), vă rugăm să ne contactați formând numărul Telverde fără ultimele două cifre, astfel: 0800872678.	www.samsung.com/ro/support
CYPRUS	8009 4000 only from landline, toll free	
GREECE	80111-SAMSUNG (80111 726 7864) only from land line (+30) 210 6897691 from mobile and land line	www.samsung.com/gr/support
LITHUANIA	8-800-77777	www.samsung.com/lt/support
LATVIA	8000-7267	www.samsung.com/lv/support
ESTONIA	800-7267	www.samsung.com/ee/support

SAMSUNG ELECTRONICS CO., LTD.

313 Moo 1 Sukhaphiban 8 Rd Sriracha Industry Park T.Bung A.Sriracha Chonburi Thailand

Samsung Electronics

Service Department

PO Box 12987, Blackrock, Co. Dublin. Ireland

or

Blackbushe Business Park, Yateley, GU46 6GG. UK